



PETER CLAASSEN

DUBBELE BEDIENINGEN



Kies Uw taal



Wählen Sie Ihre Sprache



Uitbouw handleiding dubbele bediening

Het uitbouwen van een PEHEJA dubbele bediening is geheel op eigen risico!

De handleiding is slechts een hulpmiddel en dient als indicatie. Er zijn veel verschillende supplementen en klemmen en die kunnen dan ook afwijken ten opzichte van de foto's.

Wij zijn in geen vorm aansprakelijk voor druk fouten, demontage fouten, werkwijze, schades aan voertuigen etc.

Indien u niet begrijpt wat er bedoelt wordt of geen technische kennis heeft. Adviseren wij u het dubbele bediening systeem door ons te laten uitbouwen.

De uitbouw is dan ook volledig voor eigen risico.



Start situatie linker zijden





Knip de binnen kabels door

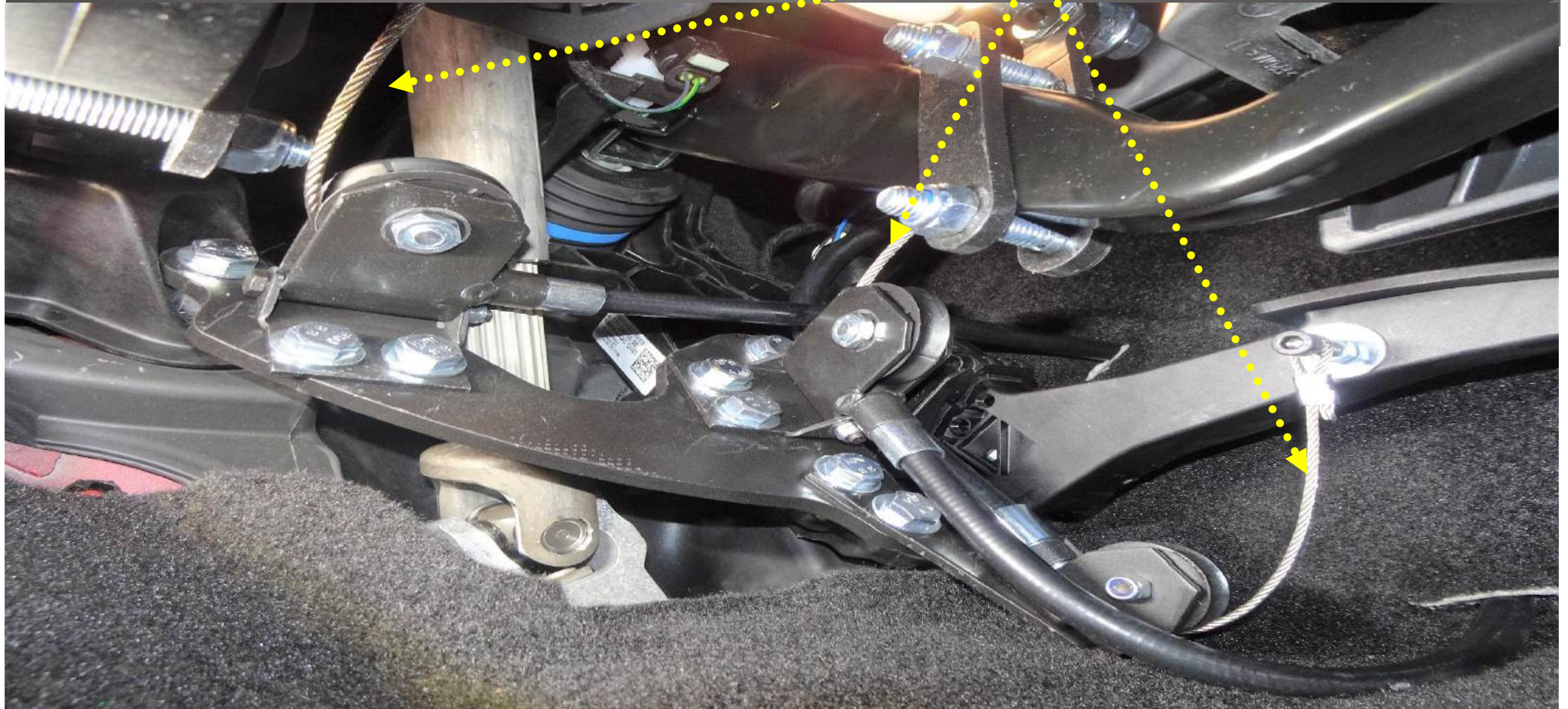

Verwijder de pedaal klemmen

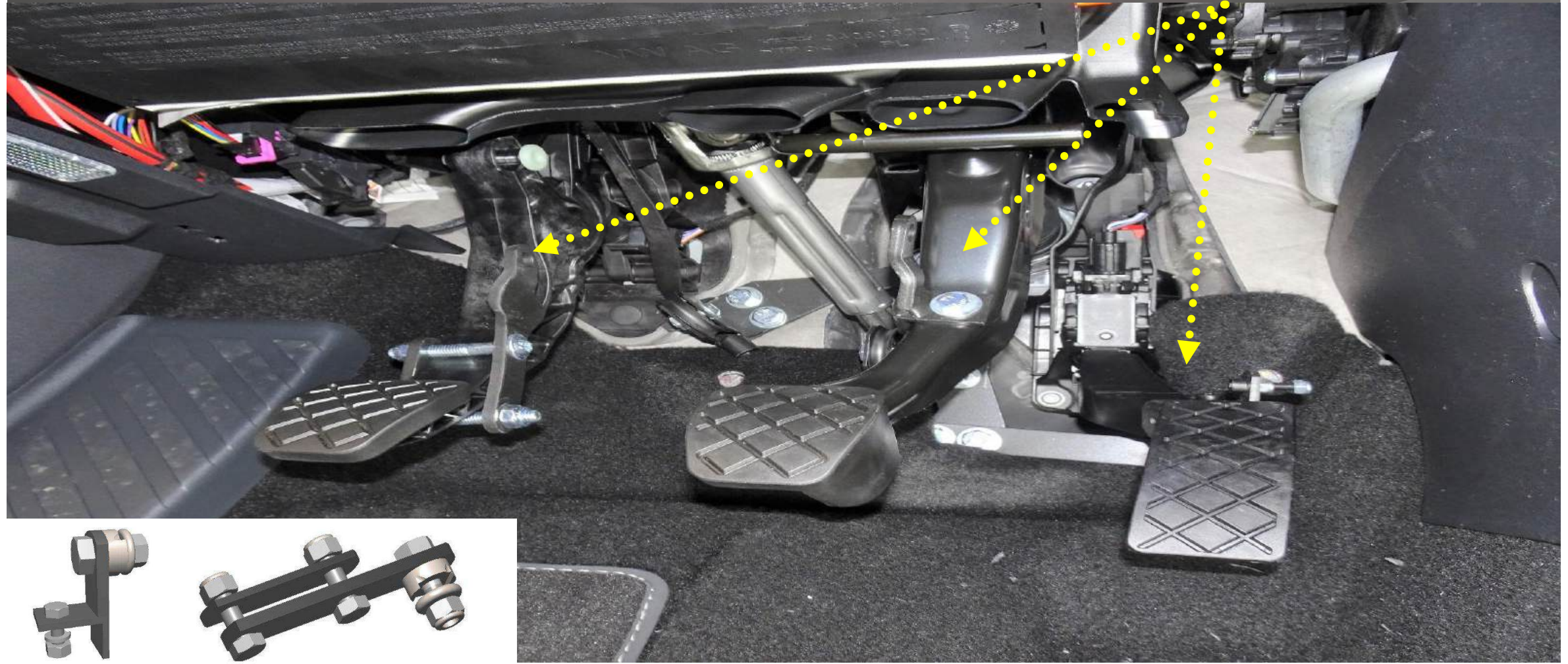

De pedaalklemmen zijn er in verschillende varianten, afhankelijk van het type pedaal



Verwijder de katrollen

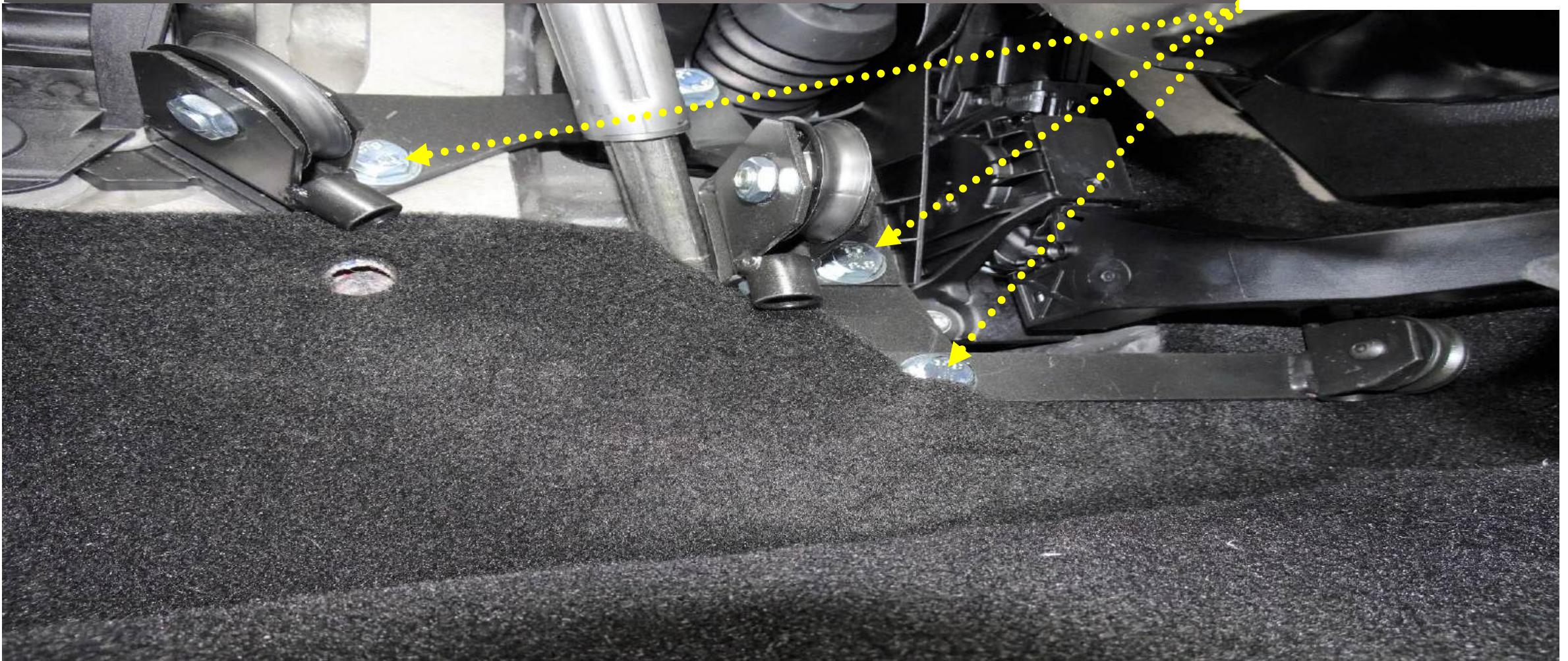

Verwijder de katrollen

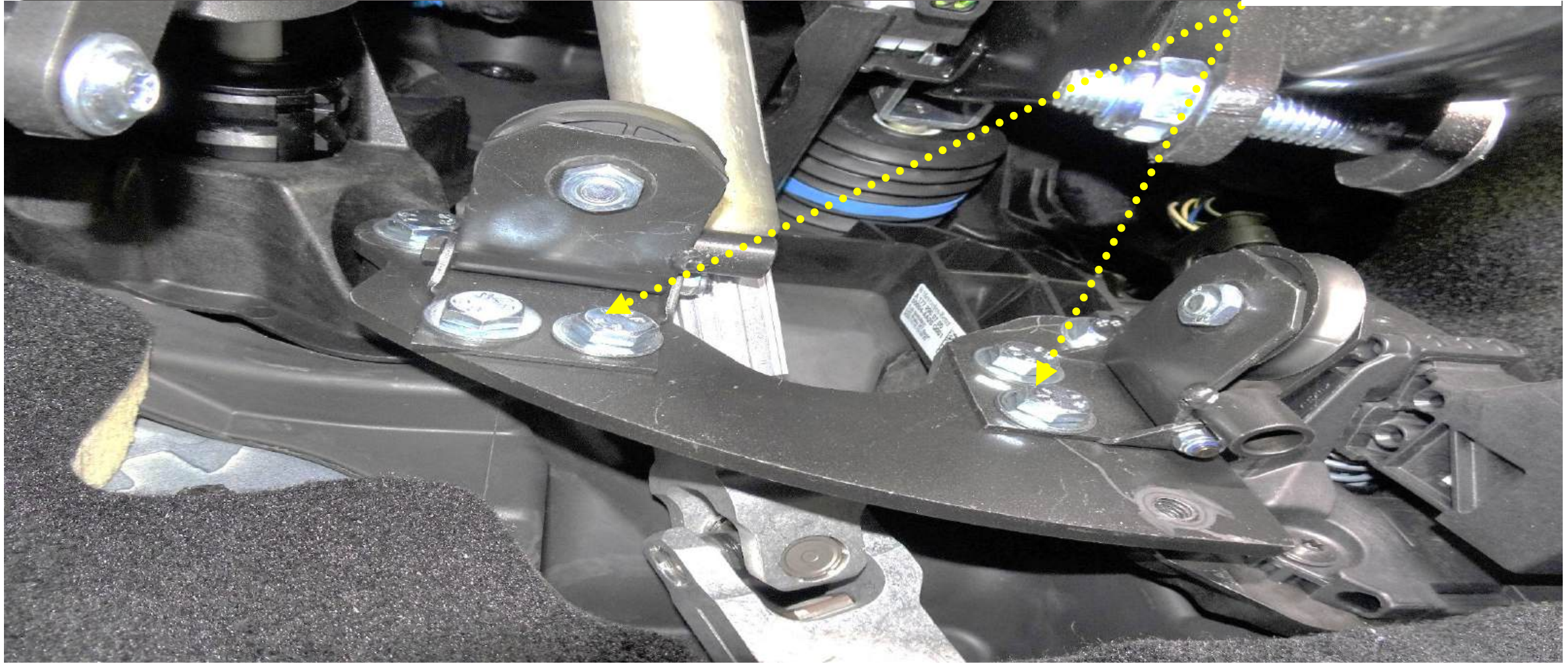

Verwijder het supplement

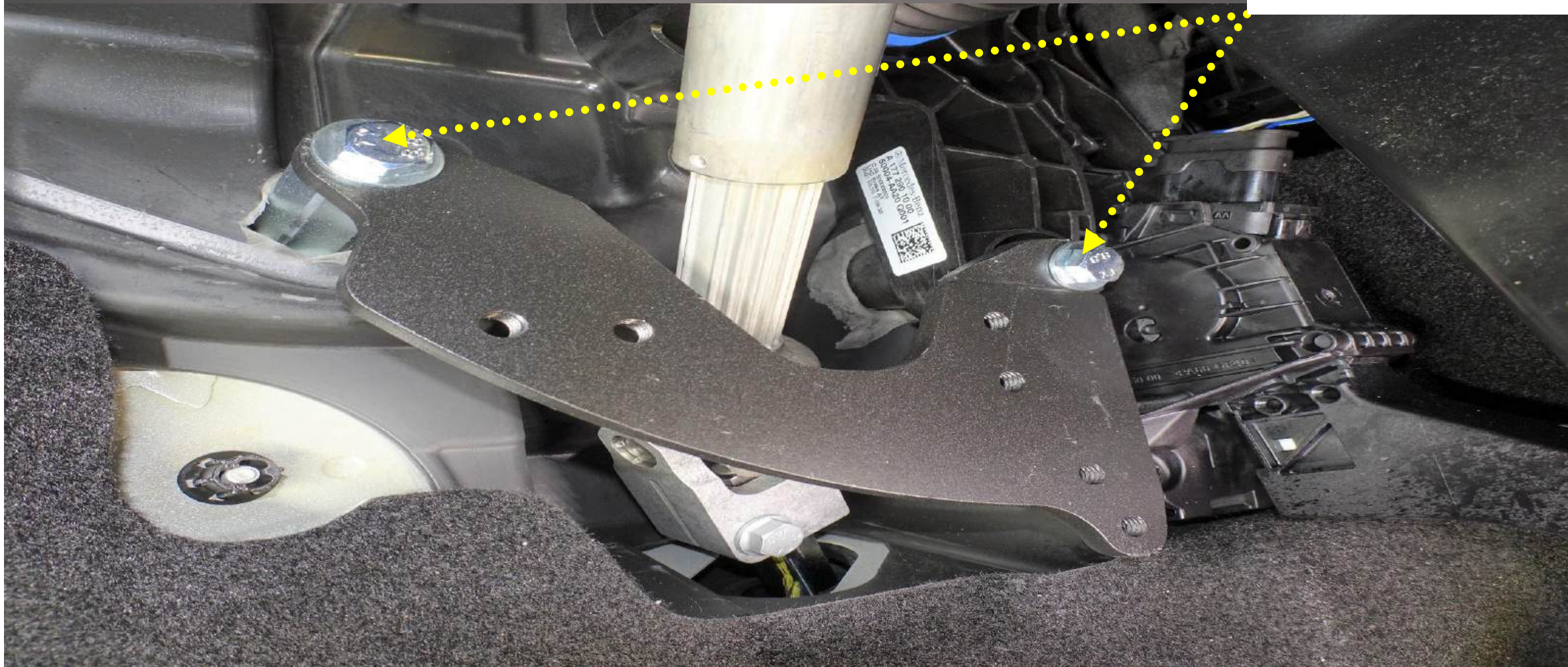
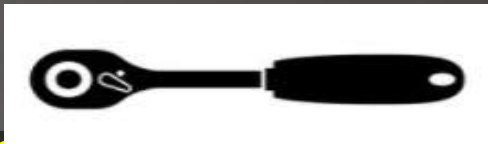

Verwijder de koppelmoeren



Monteer de moeren

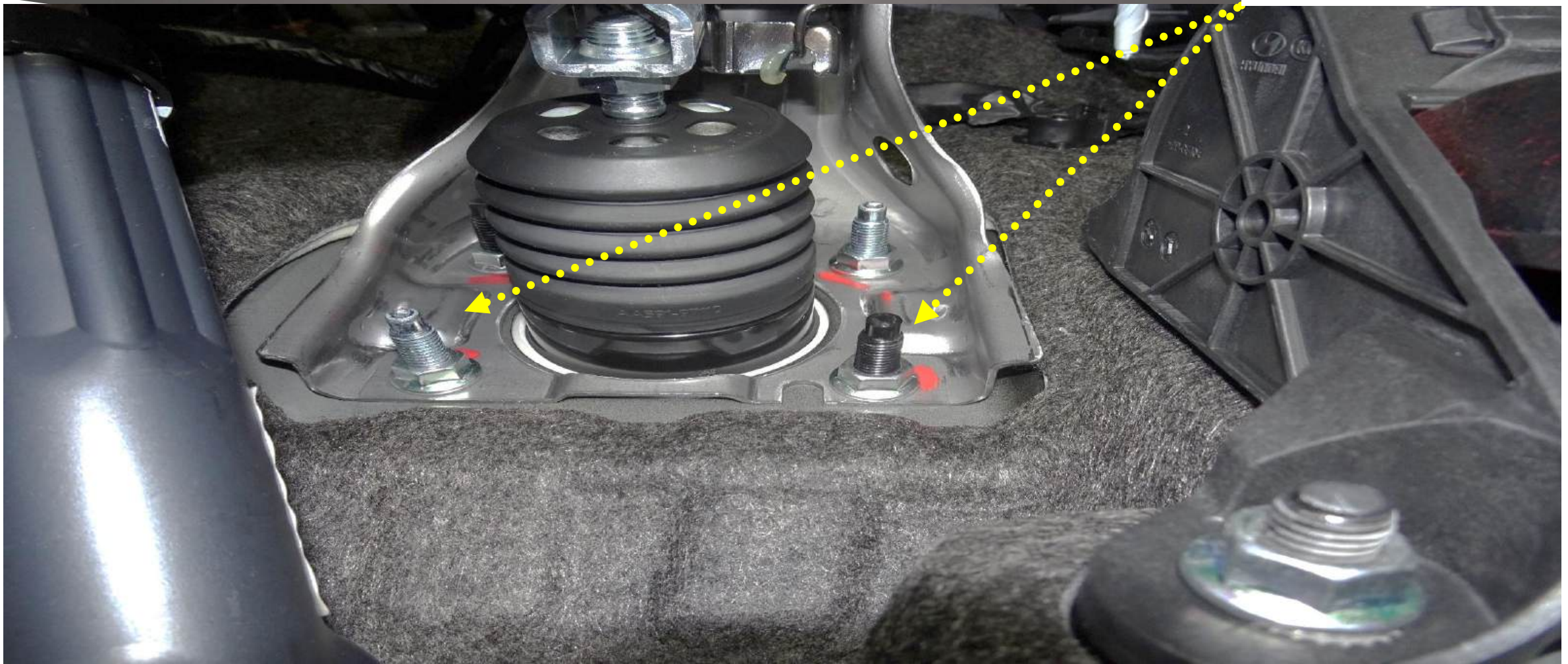

Check na verwijdering van alle onderdelen dat alle pedalen goed functioneren

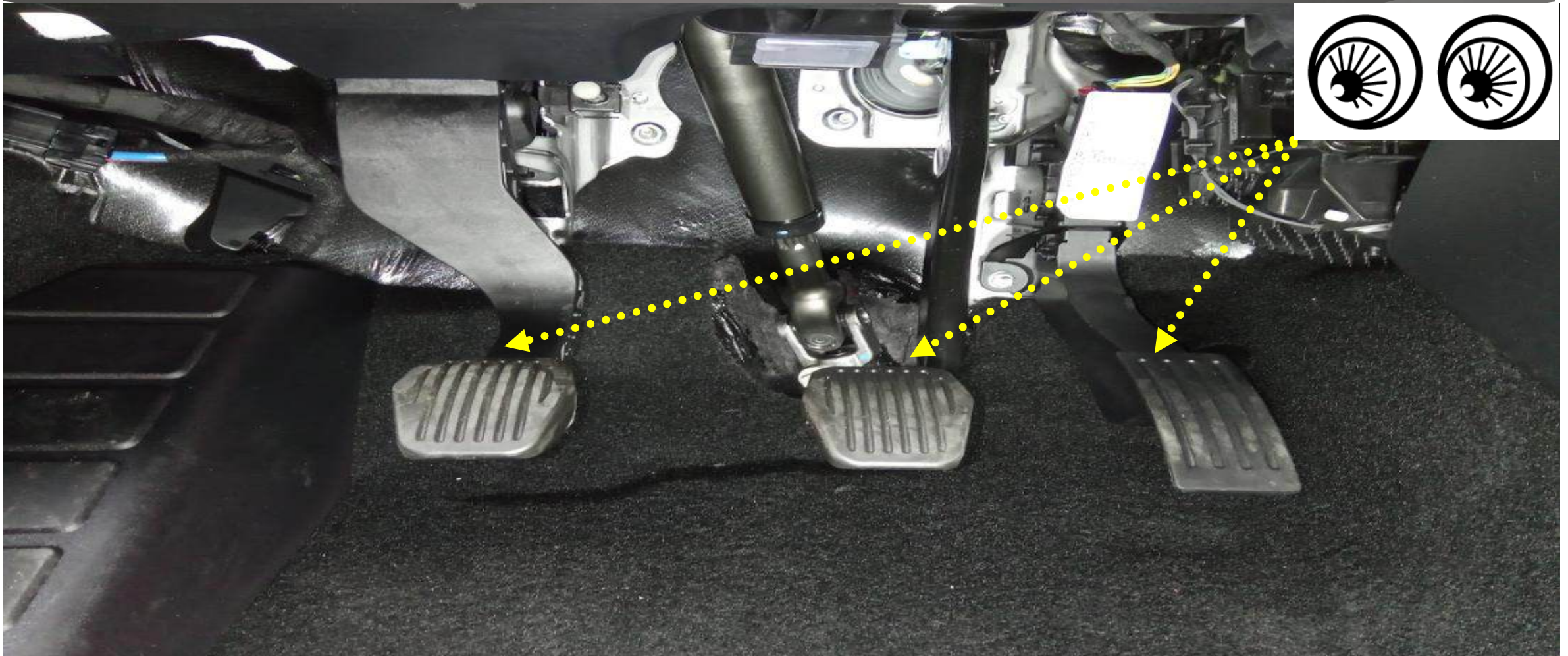

Check of dat er geen materialen bij de kruiskoppeling terecht zijn gekomen van de stuurstang en dat het stuur vrij kan draaien !

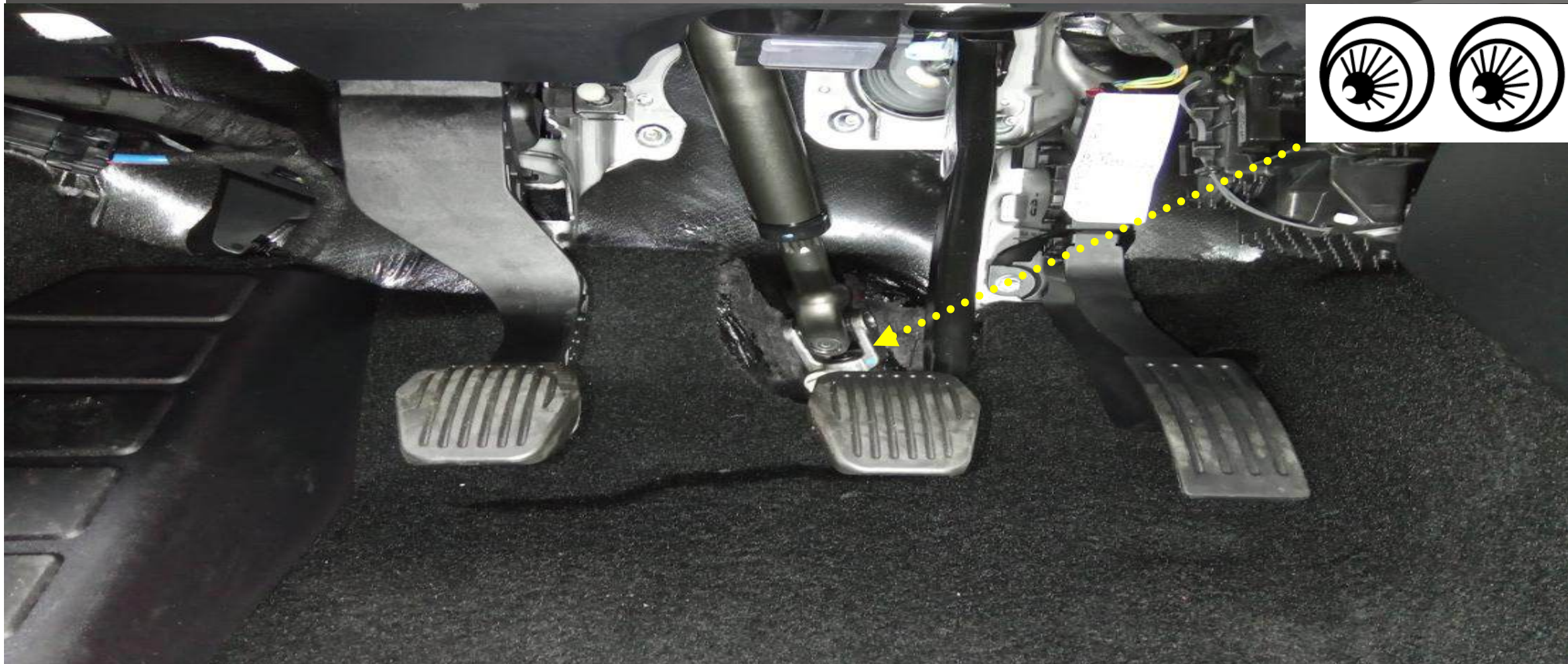

De volgende onderdelen dient u mee te nemen zodat wij de dubbele bediening weer in kunnen bouwen. Eventueel missende onderdelen zullen in rekening gebracht worden.

1 Linker montage supplement en bijbehorende onderdelen

2 katrollen

3 klemmen

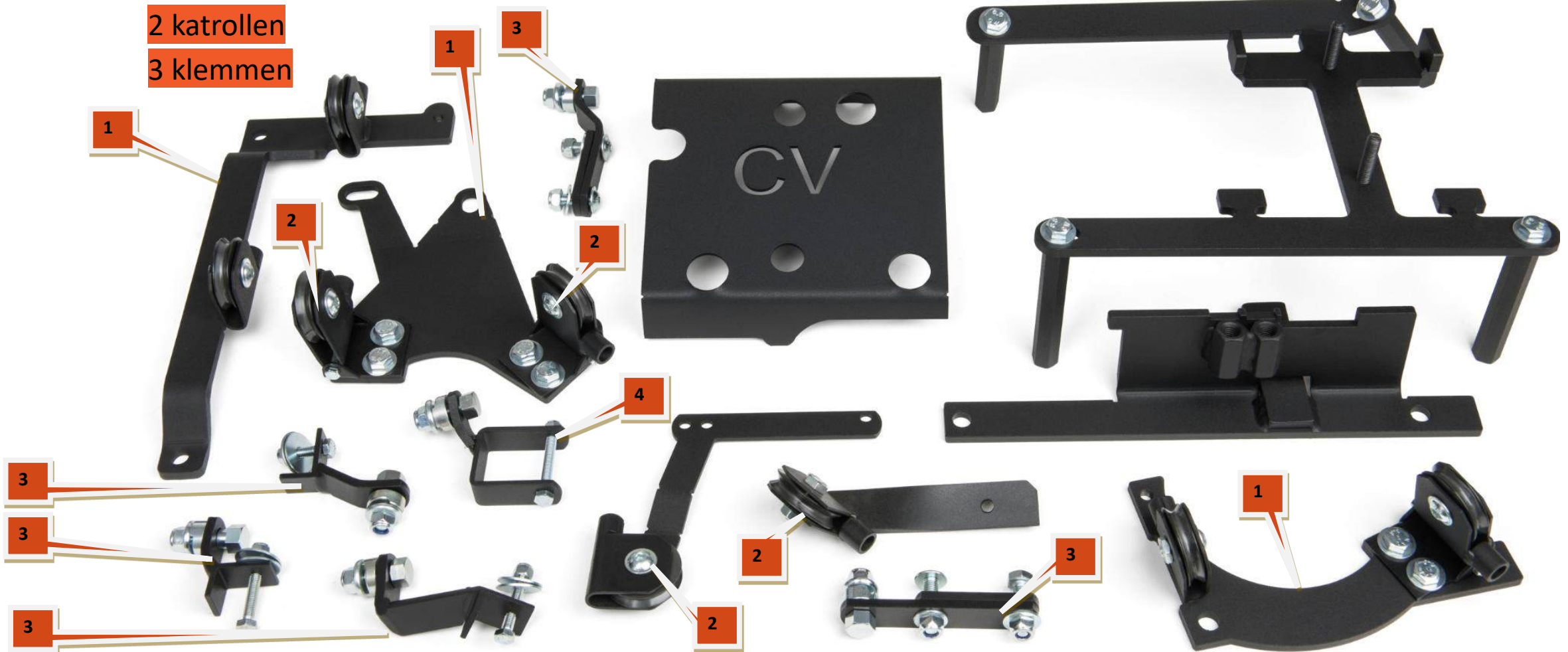

Start situatie rechter zijden



Haal bij dubbele bediening model **2008->2018 NOOIT** het rem katrol los



Vorige model dubbele bediening productiejaar
2008->2018 (stalen afdekplaat)



Huidig model dubbele bediening productie jaar 2019-> heden
Kunststof dekplaat

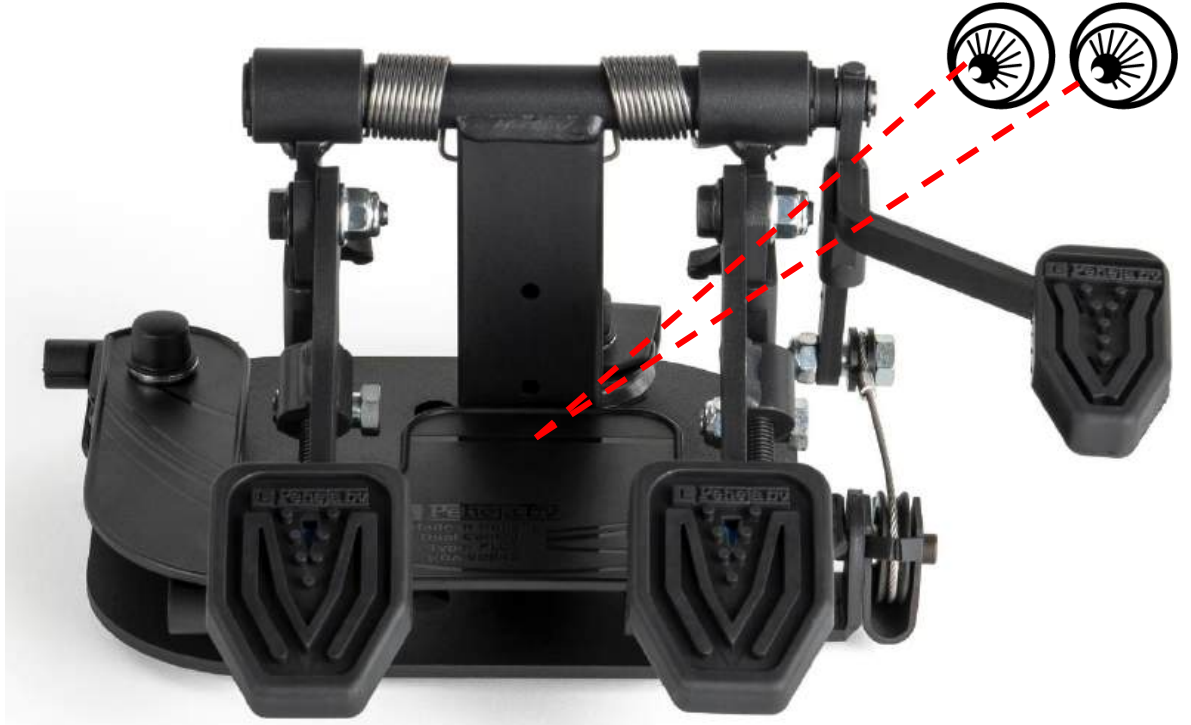



Haal deze moer **NOOIT !!** los bij het rem katrol. Laat het rem katrol altijd vast zitten. Indien u dit toch doet vervalt de garantie en kunnen wij deze dubbele bediening model **2008->2018 Niet** meer inbouwen en dient u een nieuwe pedaal eenheid aan te schaffen.



 Blijf van deze moer af !!

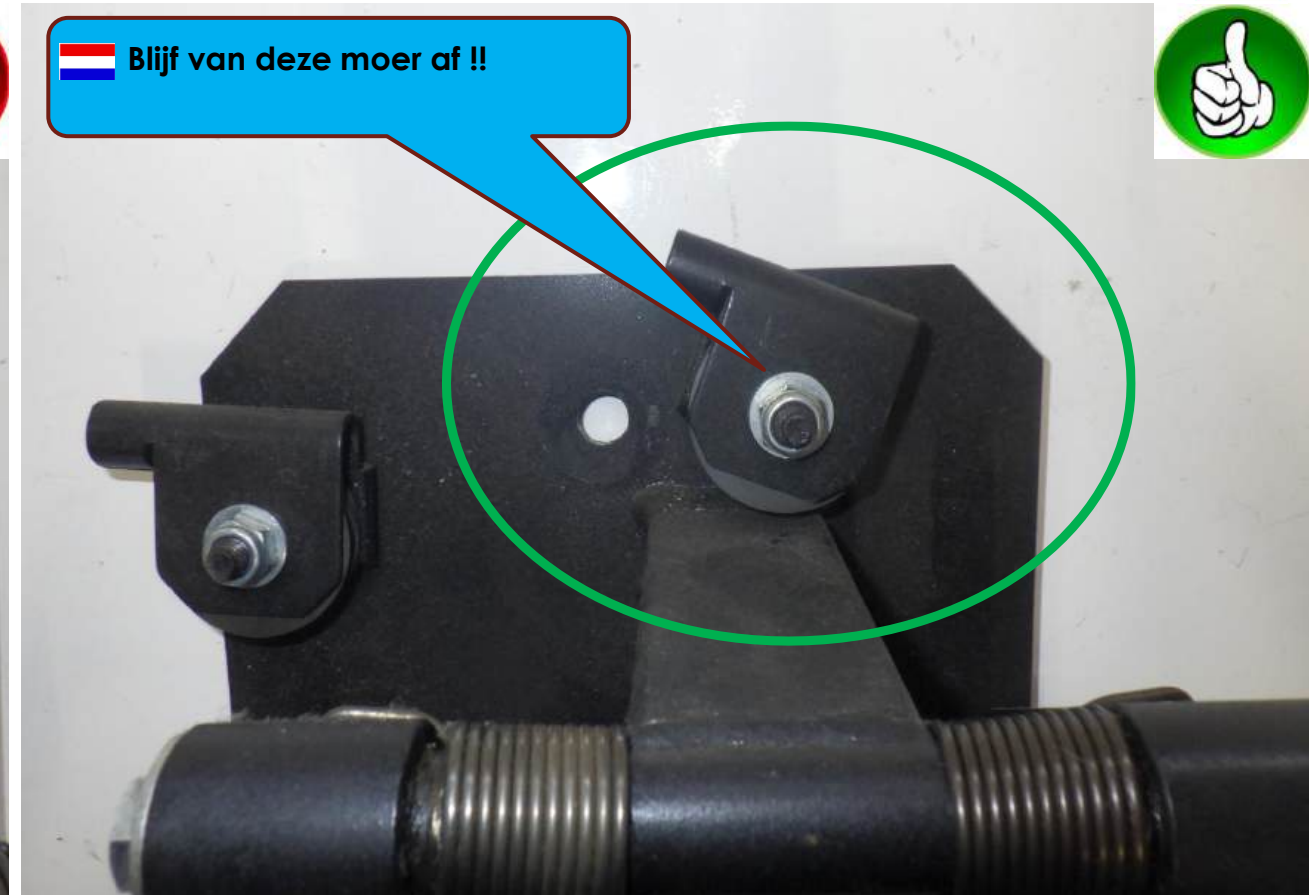

Kies hier u bevestiging type.

M10 Bout

M10 Moer

M8 Moer

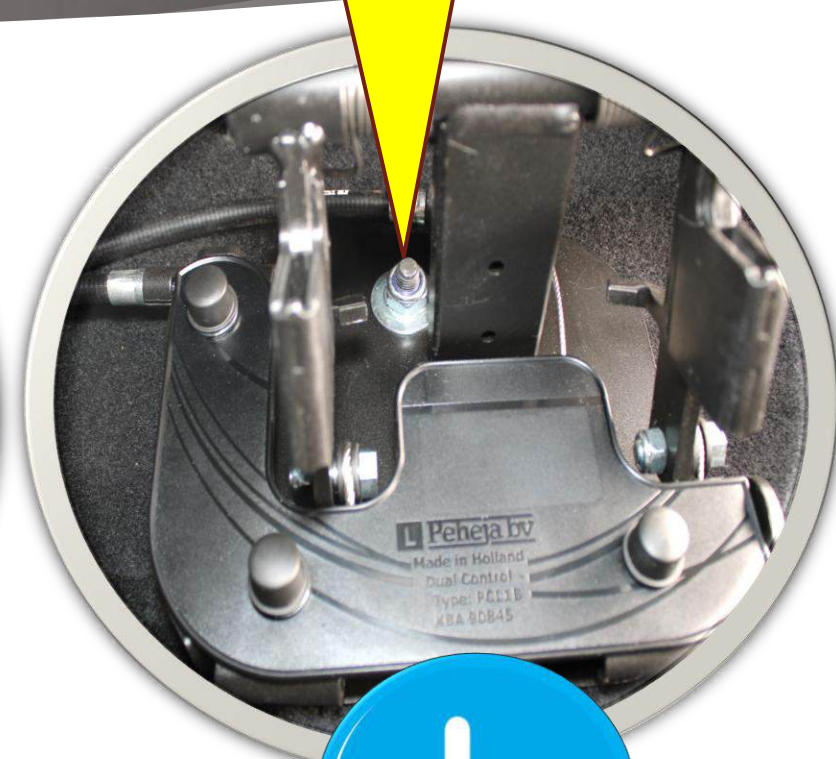
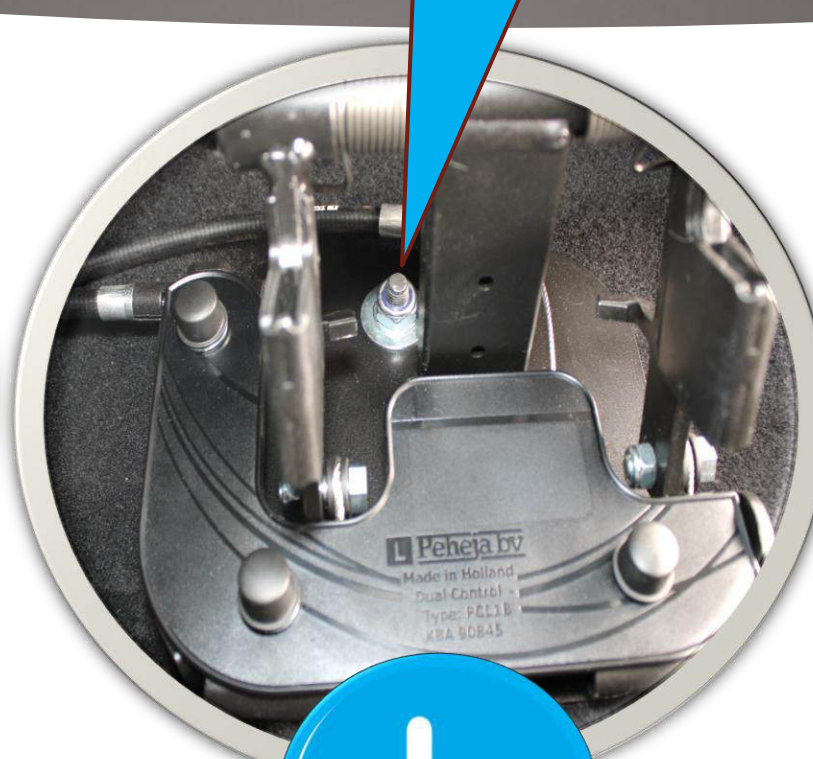

Verwijder de lange M10 bout

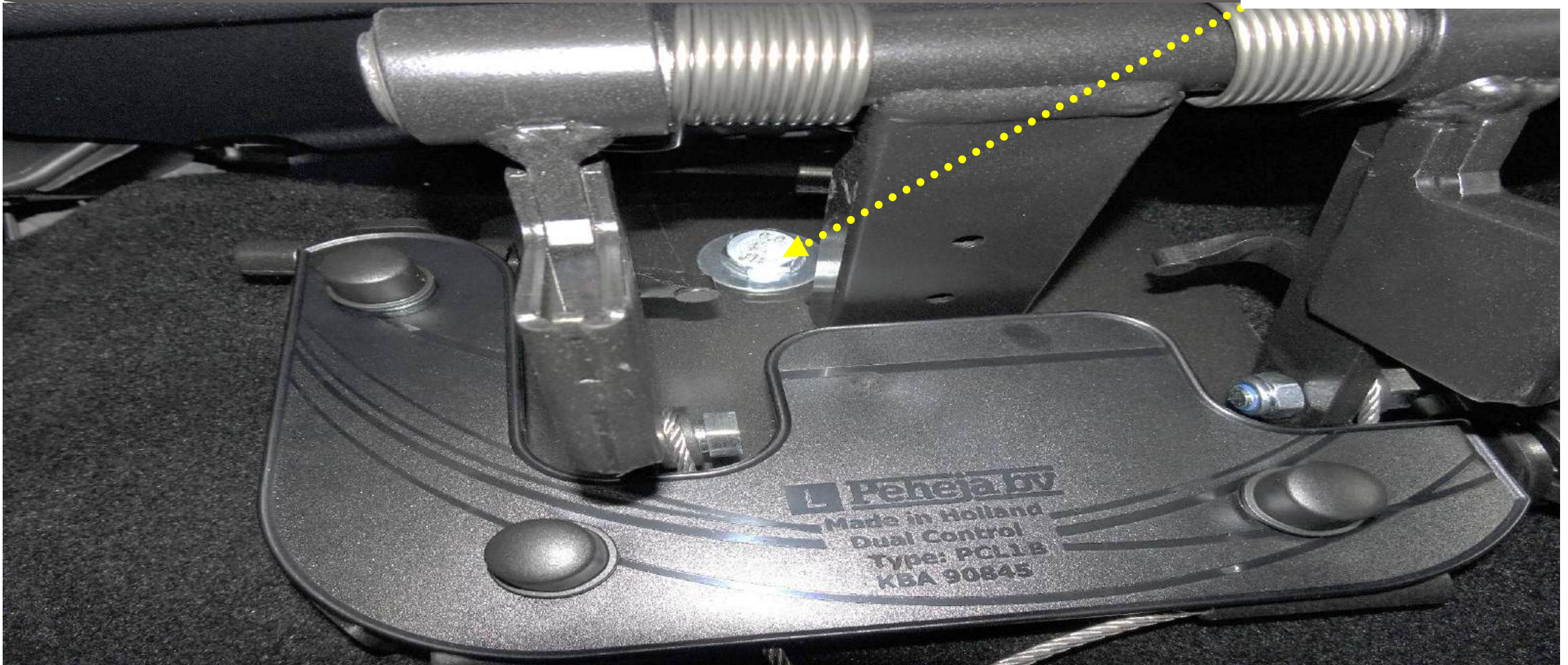

Verwijder de lange M10 bout

In de auto

In het motor ruim

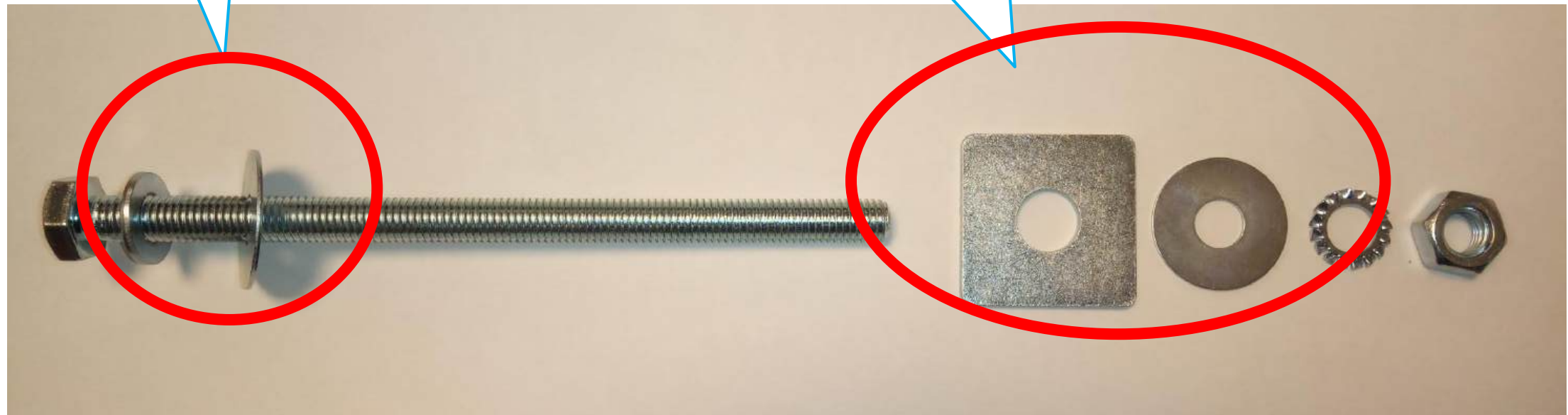

Verwijder de lange M10 bout

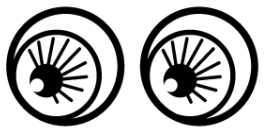

Verwijder de lange M10 bout



Verwijder de dubbele bediening



Verwijder het stalen supplement



Dicht het boor gat af met body kit

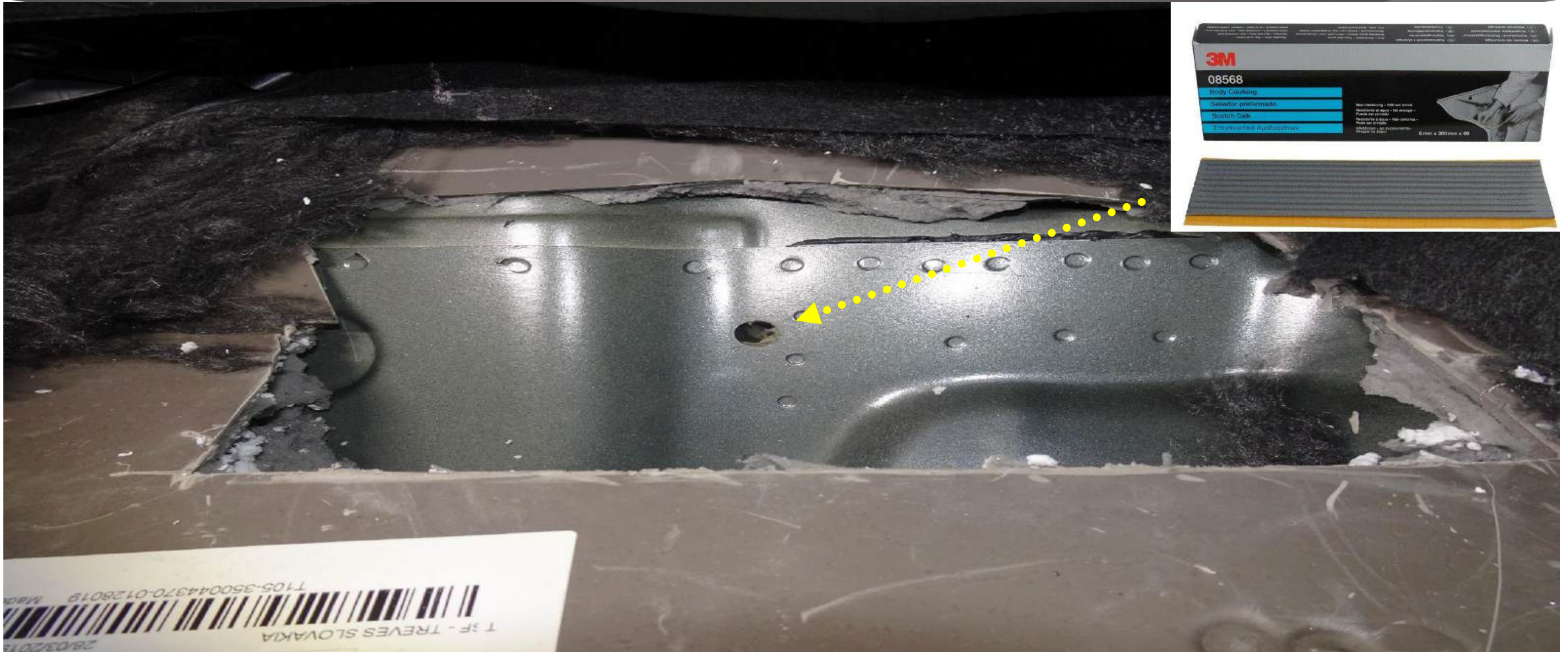

De volgende onderdelen dient u mee te nemen zodat wij de dubbele bediening weer in kunnen bouwen. Eventueel missende onderdelen zullen in rekening gebracht worden.

4 Rechter montage supplement en bijbehorende onderdelen

5 Dubbele bediening

6 Elektronica onderdelen



De volgende onderdelen dient u mee te nemen zodat wij de dubbele bediening weer in kunnen bouwen. Eventueel missende onderdelen zullen in rekening gebracht worden

4 Rechter montage supplement en bijbehorende onderdelen

5 Dubbele bediening

6 Elektronica onderdelen

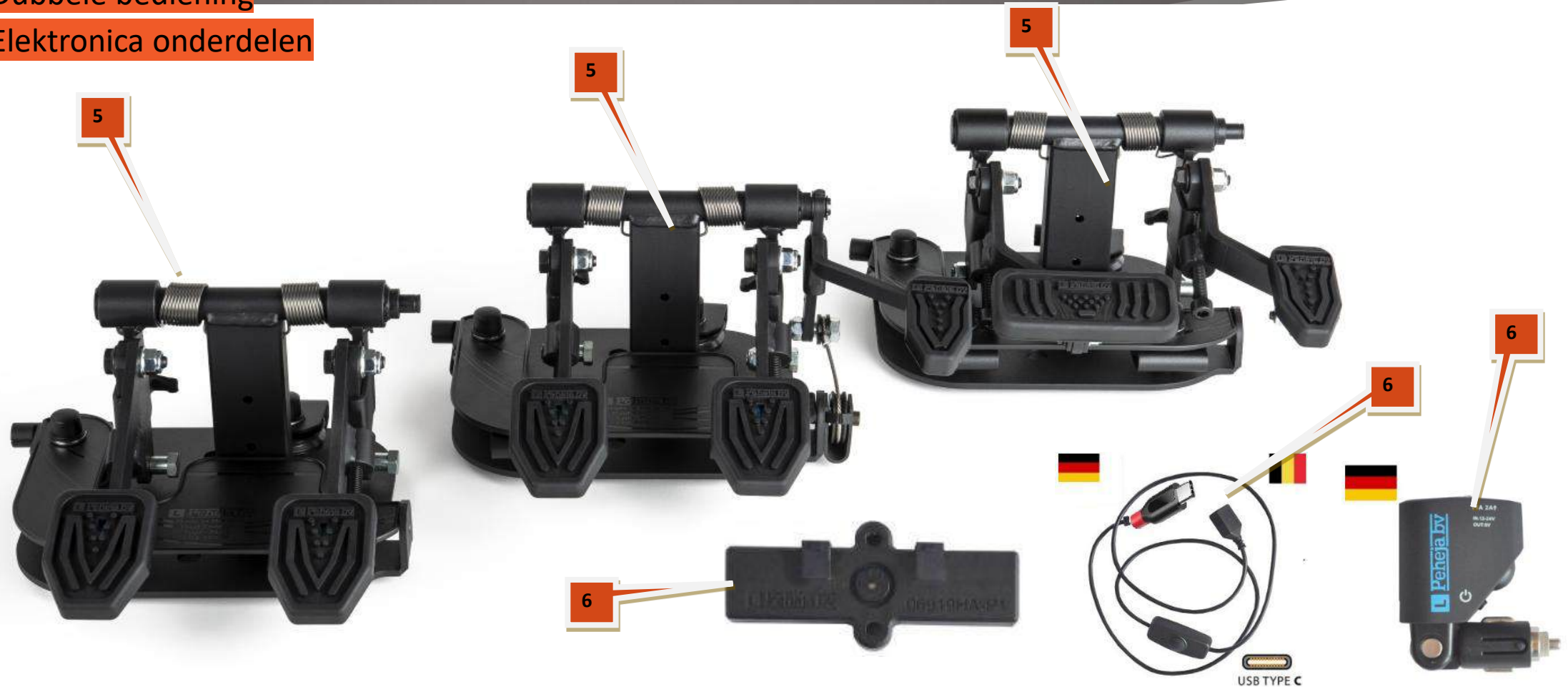

Neem alles mee !!

- ▶ Neem al deze onderdelen mee naar Peter Claassen BV, zodat wij deze weer kunnen hergebruiken voor de installatie. De buiten en binnen kabels worden altijd vernieuwd bij een overbouw. Deze hoeven dan ook niet retour genomen te worden.
- ▶ Mocht u vragen hebben of advies wensen, kunt u ons altijd contacteren. (+ 31 (0)416 33 99 73)
- ▶ Wij kunnen de uitbouw ook verzorgen voor u. Dit kan u problemen voorkomen. Gemiddeld hebben wij 20 minuten nodig voor een uitbouw.



Tekst en uitleg waarom wij producten niet meer inbouwen.

- ▶ **Er zijn verschillende redenen waarom producten niet meer worden ingebouwd.**
- ▶ **De producten die tussen 1992 t/m 2008 geleverd zijn voldoen niet meer aan de normen en eisen van de huidige tijd. (materiaal kwaliteiten, lassen etc.) Vanaf 30-12-2027 zullen wij ook dubbele bediening type 2008->2018 niet meer inbouwen.**
- ▶ **Uit testen en onderzoeken is er gebleken dat het product niet voldoet om zo lang mee te gaan en dat er gevaarlijke gebreken kunnen ontstaan, zowel aan de bijrijders kant als aan de bestuurders kant door bijvoorbeeld staal vermoeidheid. Vandaar ook dat de nieuwe varianten dubbele bedieningen en supplementen op vele punten zijn aangepast om dit te voorkomen.**
- ▶ **Peheja Heusden BV en onze inbouw dealers moeten zich aan de TÜV keuring, eisen en normen houden om de kwaliteit en veiligheid te kunnen waarborgen.**
- ▶ **De reden hiervoor is dat er verantwoorde bedrijfsvoering gevoerd moet worden vanuit de Nederlandse wet, (ook al is deze in gebreken omtrent de keuringen van de dubbele bediening in Nederland). In de rest van de Europese landen is deze keuring namelijk wel verplicht. Het is namelijk een veiligheidsproduct.**
- ▶ **Vandaar vragen wij om uw begrip, mocht deze situatie zich voor doen.**



De dubbele bedieningen worden niet meer ingebouwd door ons als de pedaalhouder recht op de arm is gelast. Zoals foto 1.0





De dubbele bedieningen worden niet meer ingebouwd door ons als de paal rondom gelast is zoals op foto 2.0

2.0



De dubbele bedieningen worden niet meer ingebouwd door ons als Kat...
en klemmen er zo uit zien als foto 3.0

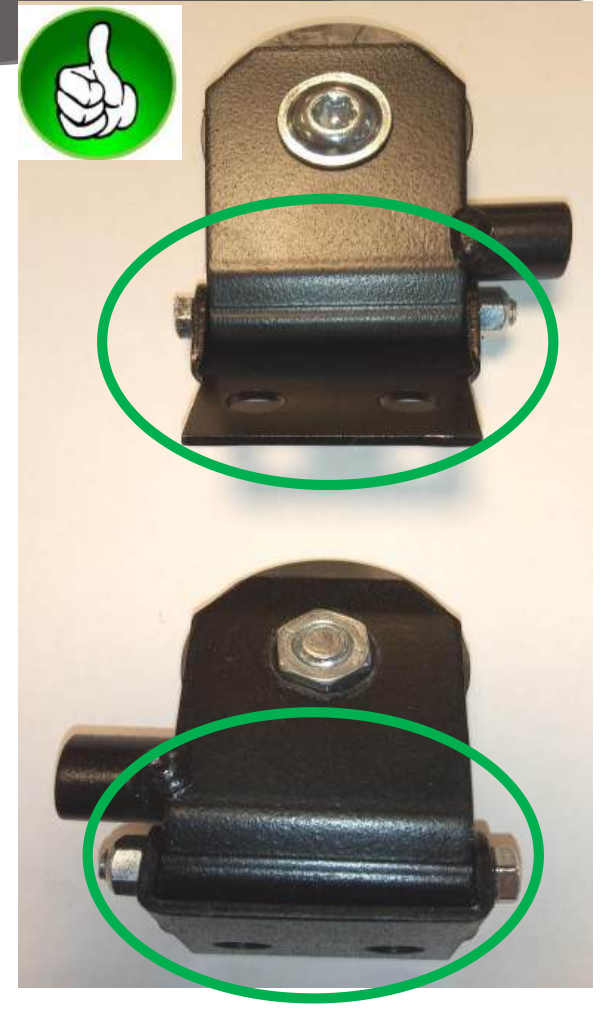

Dubbele bediening type **2008-2018** zal vanaf **30-12-2027**
niet meer ingebouwd worden



Vorige model dubbele bediening productiejaar
2008->2018 (stalen afdekplaat)

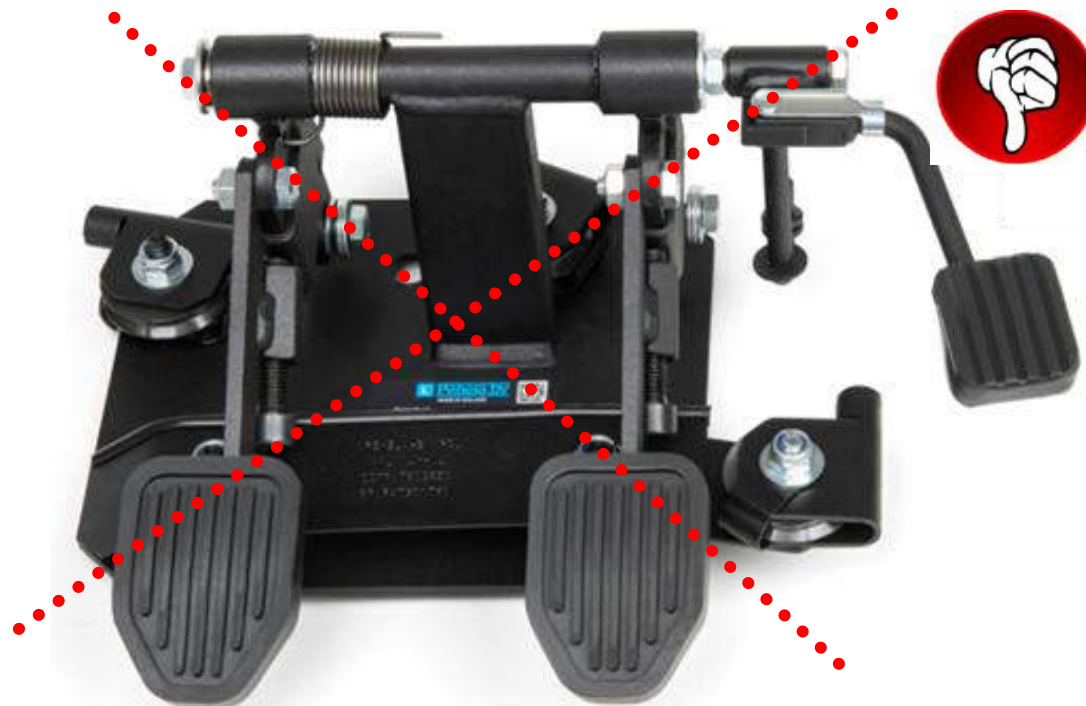

Huidig model dubbele bediening productie jaar 2019-> heden
Kunststof dekplaat





Verwijder de M10 moer



Verwijder de dubbele bediening

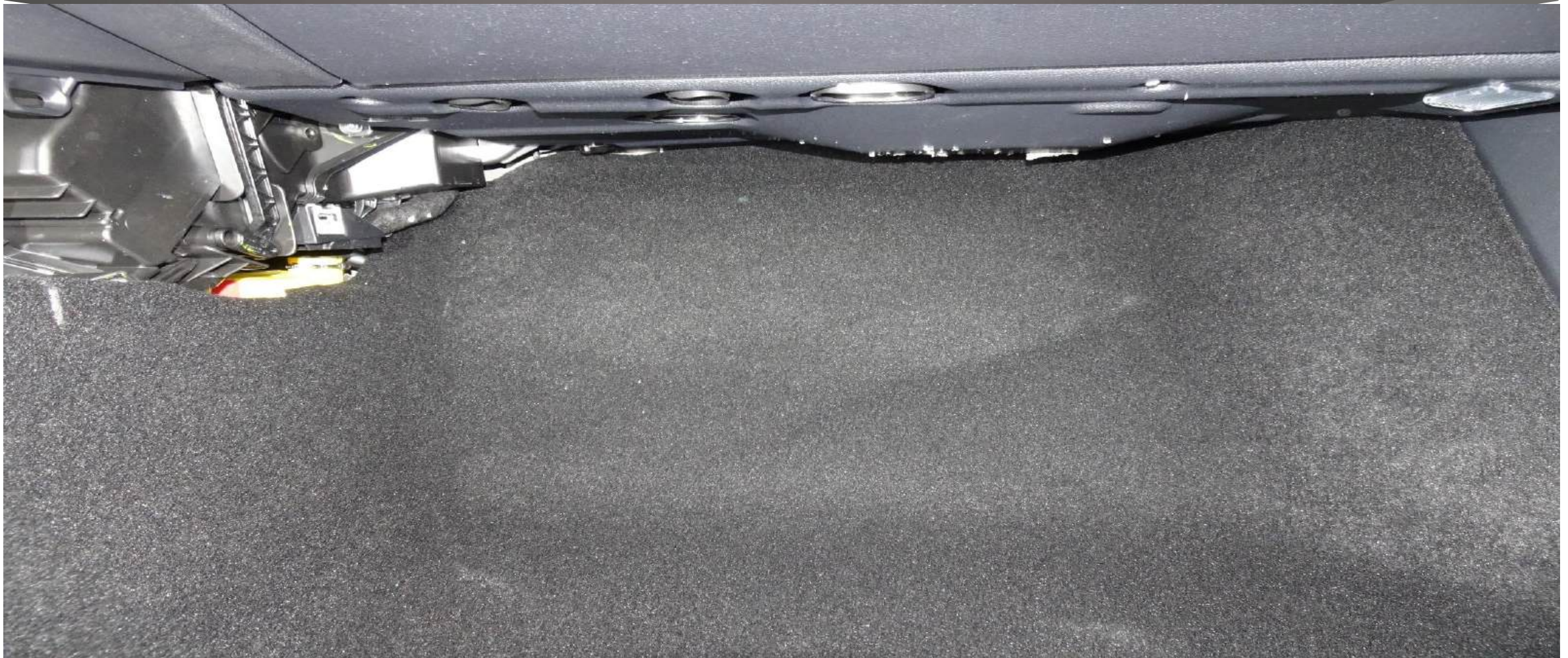

Verwijder het stalen supplement

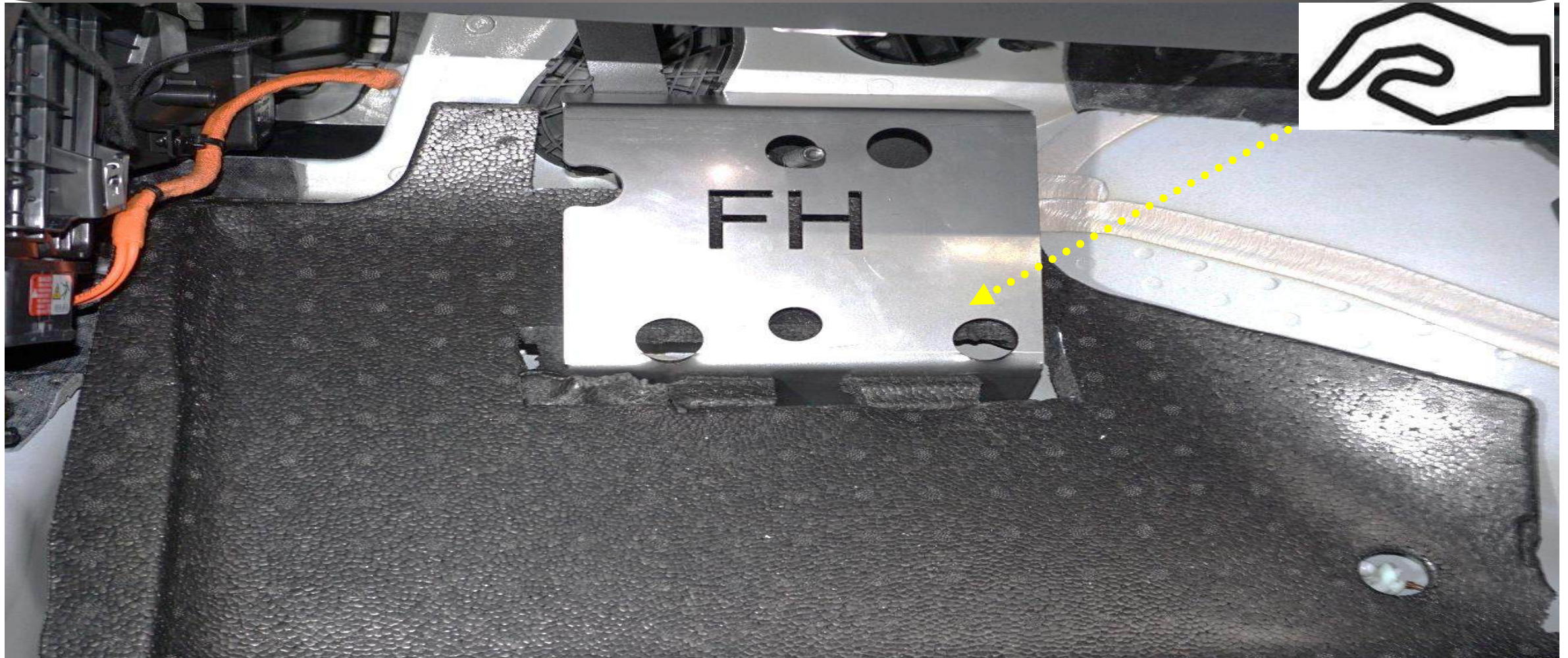

Verwijder het supplement

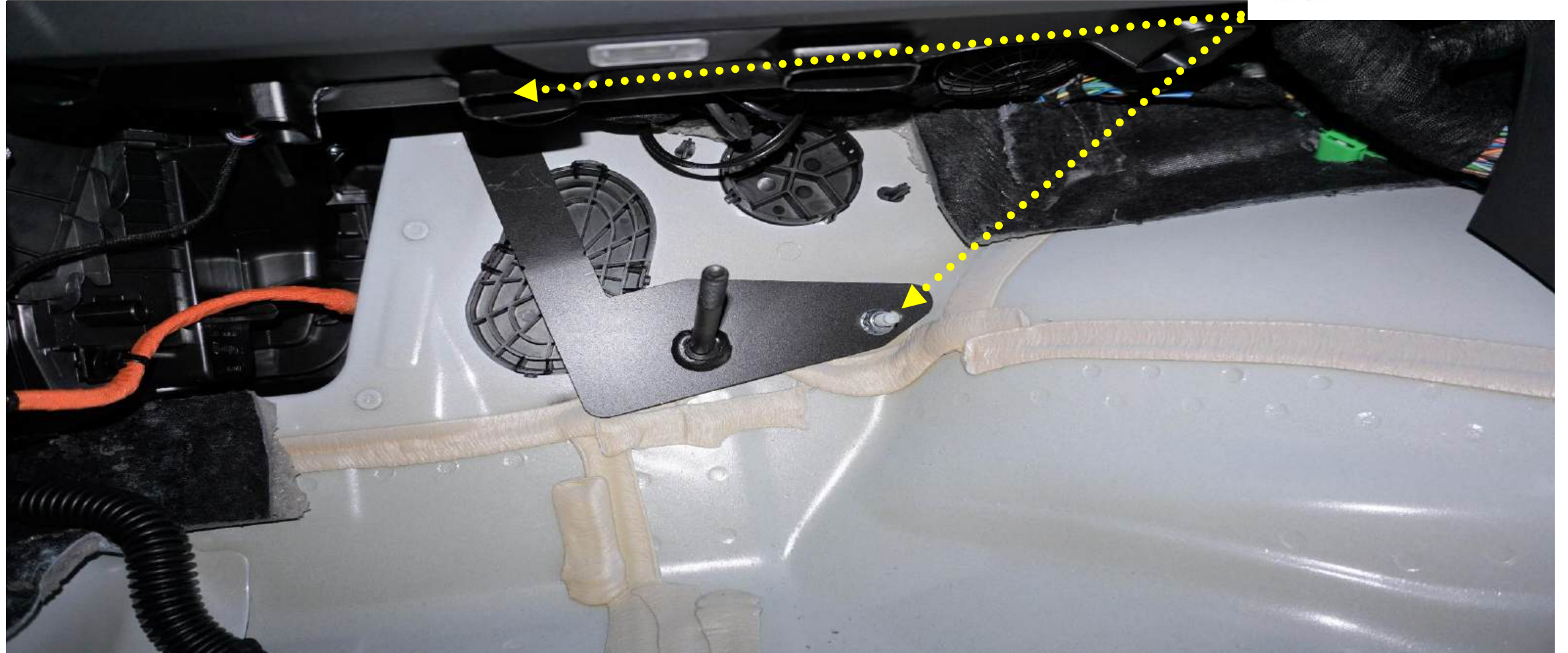

De volgende onderdelen dient u mee te nemen zodat wij de dubbele bediening weer in kunnen bouwen. Eventueel missende onderdelen zullen in rekening gebracht worden.

4 Rechter montage supplement en bijbehorende onderdelen

5 Dubbele bediening

6 Elektronica onderdelen



De volgende onderdelen dient u mee te nemen zodat wij de dubbele bediening weer in kunnen bouwen. Eventueel missende onderdelen zullen in rekening gebracht worden

4 Rechter montage supplement en bijbehorende onderdelen

5 Dubbele bediening

6 Elektronica onderdelen

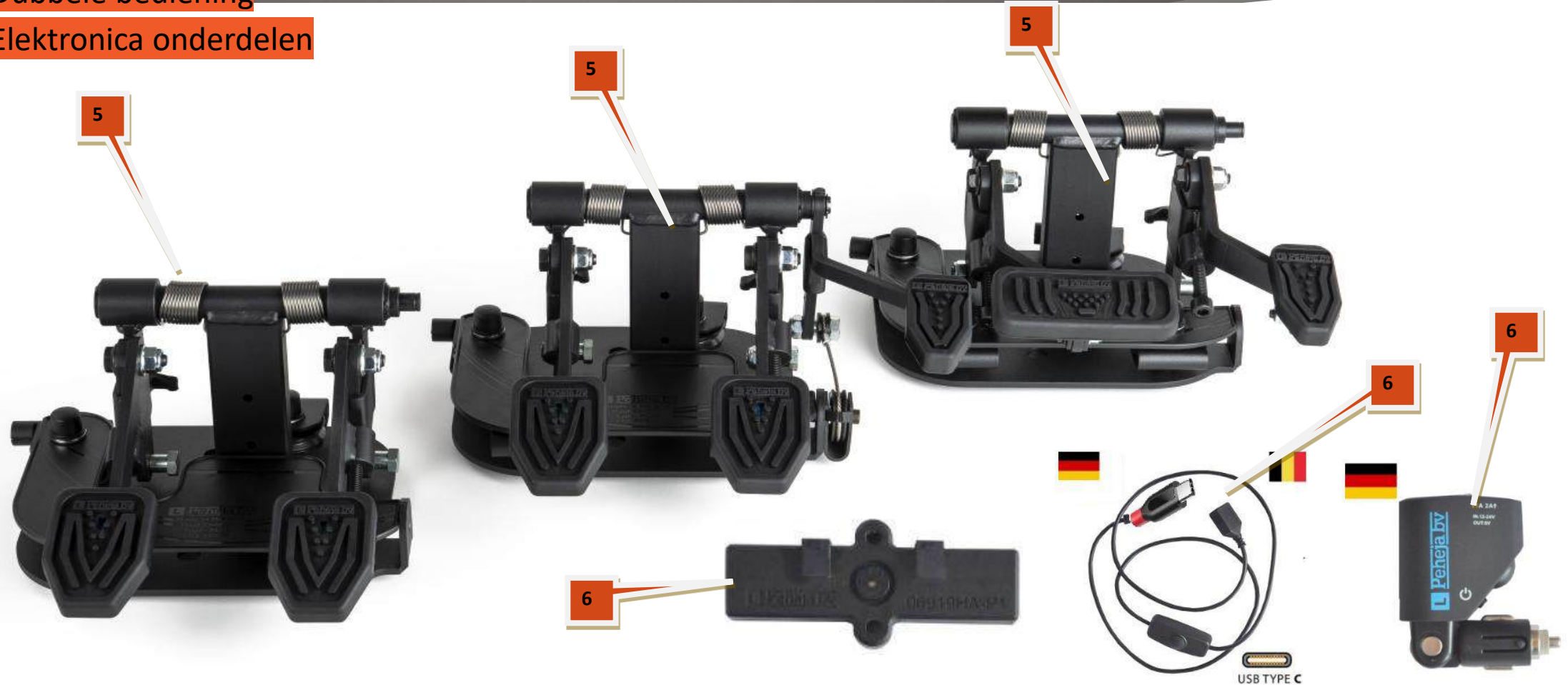

Neem alles mee !!

- ▶ Neem al deze onderdelen mee naar Peter Claassen BV, zodat wij deze weer kunnen hergebruiken voor de installatie. De buiten en binnen kabels worden altijd vernieuwd bij een overbouw. Deze hoeven dan ook niet retour genomen te worden.
- ▶ Mocht u vragen hebben of advies wensen, kunt u ons altijd contacteren. (+ 31 (0)416 33 99 73)
- ▶ Wij kunnen de uitbouw ook verzorgen voor u. Dit kan u problemen voorkomen. Gemiddeld hebben wij 20 minuten nodig voor een uitbouw.



Tekst en uitleg waarom wij producten niet meer inbouwen.

- ▶ **Er zijn verschillende redenen waarom producten niet meer worden ingebouwd.**
- ▶ **De producten die tussen 1992 t/m 2008 geleverd zijn voldoen niet meer aan de normen en eisen van de huidige tijd. (materiaal kwaliteiten, lassen etc.) Vanaf 30-12-2027 zullen wij ook dubbele bediening type 2008->2018 niet meer inbouwen.**
- ▶ **Uit testen en onderzoeken is er gebleken dat het product niet voldoet om zo lang mee te gaan en dat er gevaarlijke gebreken kunnen ontstaan, zowel aan de bijrijders kant als aan de bestuurders kant door bijvoorbeeld staal vermoeidheid. Vandaar ook dat de nieuwe varianten dubbele bedieningen en supplementen op vele punten zijn aangepast om dit te voorkomen.**
- ▶ **Peheja Heusden BV en onze inbouw dealers moeten zich aan de TÜV keuring, eisen en normen houden om de kwaliteit en veiligheid te kunnen waarborgen.**
- ▶ **De reden hiervoor is dat er verantwoorde bedrijfsvoering gevoerd moet worden vanuit de Nederlandse wet, (ook al is deze in gebreken omtrent de keuringen van de dubbele bediening in Nederland). In de rest van de Europese landen is deze keuring namelijk wel verplicht. Het is namelijk een veiligheidsproduct.**
- ▶ **Vandaar vragen wij om uw begrip, mocht deze situatie zich voor doen.**



De dubbele bedieningen worden niet meer ingebouwd door ons als de pedaalhouder recht op de arm is gelast. Zoals foto 1.0





De dubbele bedieningen worden niet meer ingebouwd door ons als de paal rondom gelast is zoals op foto 2.0

2.0



De dubbele bedieningen worden niet meer ingebouwd door ons als Kat...
en klemmen er zo uit zien als foto 3.0

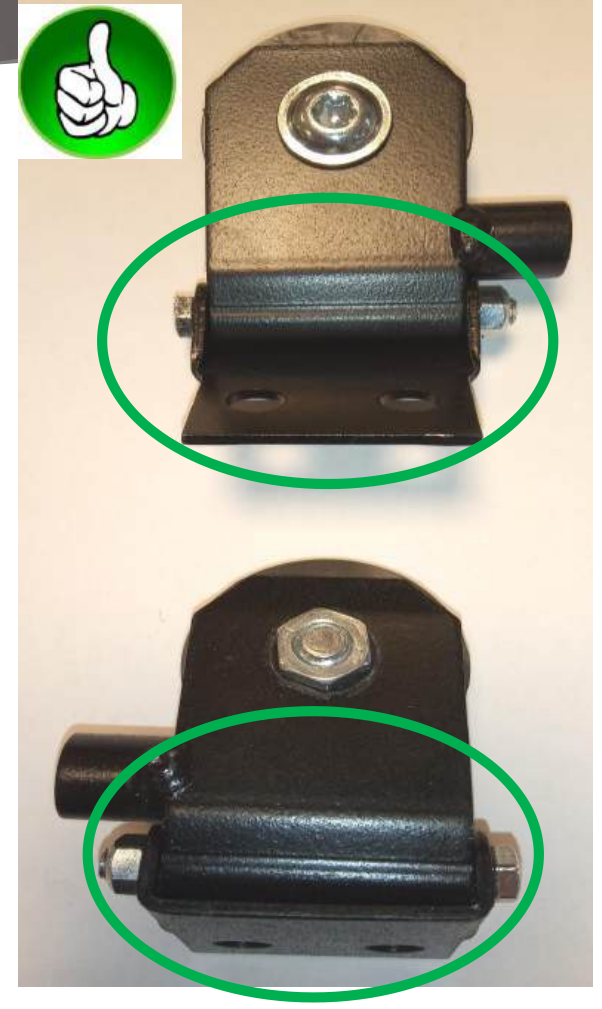

Dubbele bediening type **2008-2018** zal vanaf **30-12-2027**
niet meer ingebouwd worden



Vorige model dubbele bediening productiejaar
2008->2018 (stalen afdekplaat)

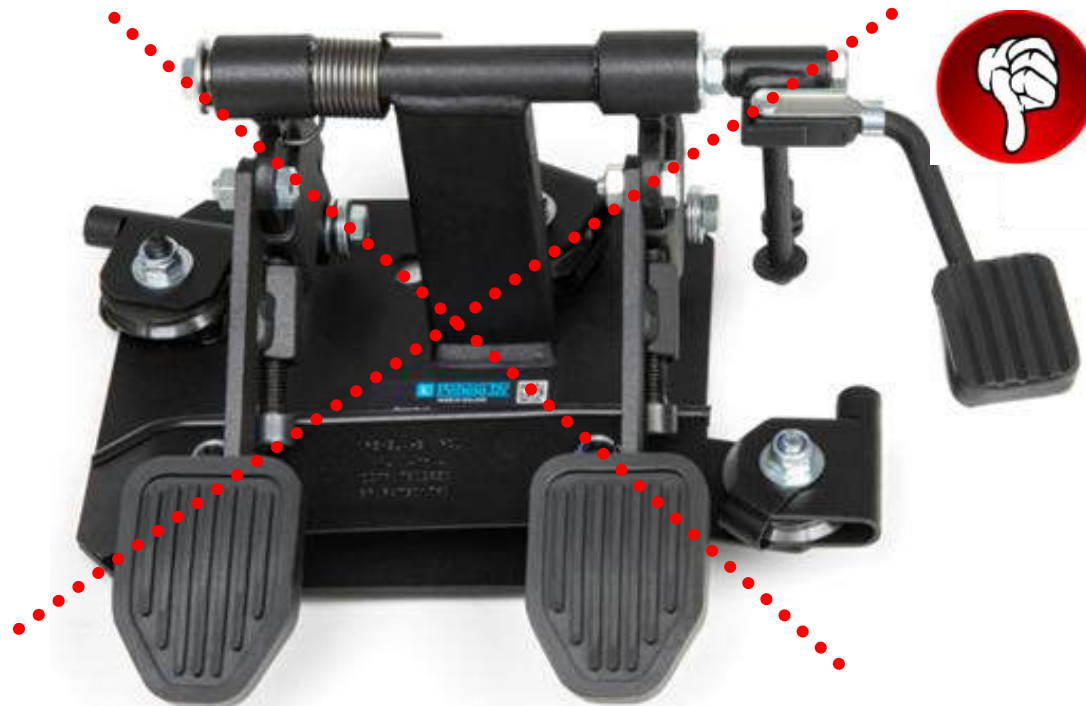

Huidig model dubbele bediening productie jaar 2019-> heden
Kunststof dekplaat





Verwijder de moeren van de afschermplaat



Verwijder de moeren van de dubbele bediening

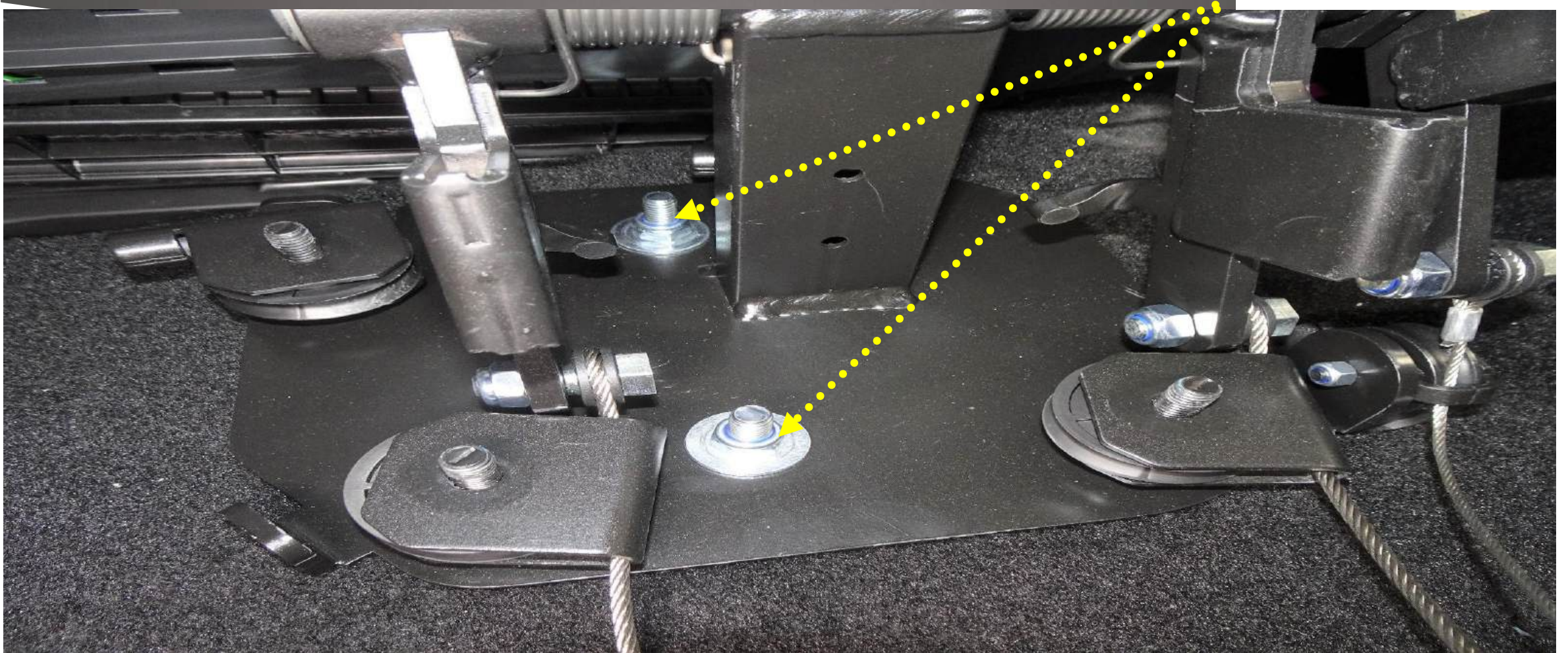

Verwijder het supplement



Verwijder de koppelmoeren

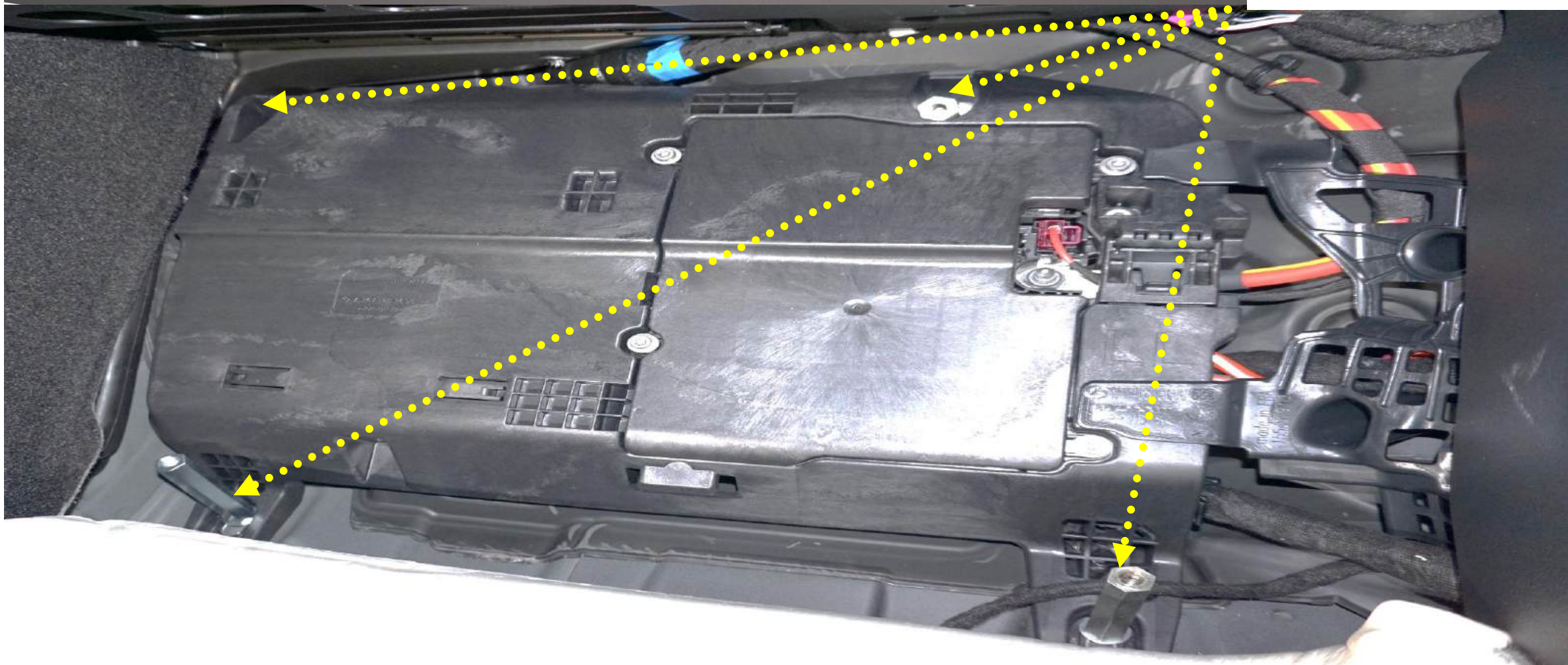

Monteer de moeren

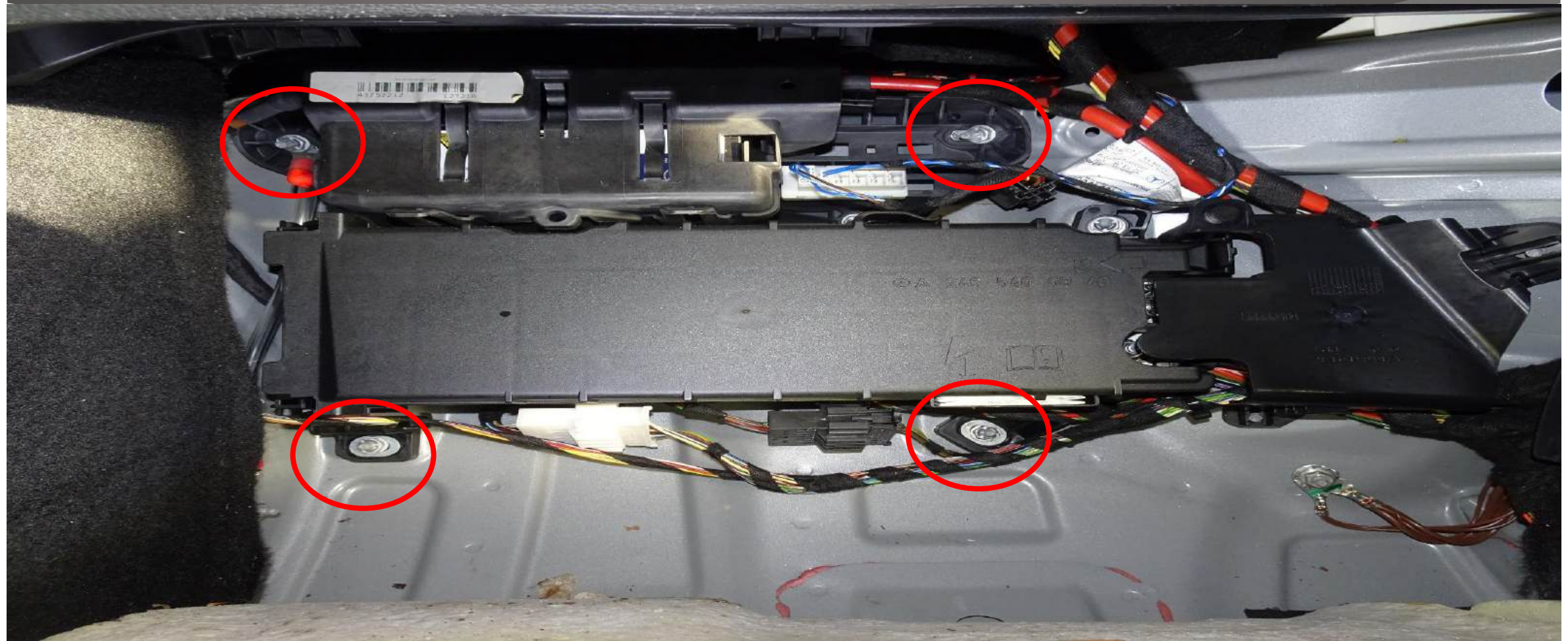

De volgende onderdelen dient u mee te nemen zodat wij de dubbele bediening weer in kunnen bouwen. Eventueel missende onderdelen zullen in rekening gebracht worden

4 Rechter montage supplement en bijbehorende onderdelen

5 Dubbele bediening

6 Elektronica onderdelen



De volgende onderdelen dient u mee te nemen zodat wij de dubbele bediening weer in kunnen bouwen. Eventueel missende onderdelen zullen in rekening gebracht worden

4 Rechter montage supplement en bijbehorende onderdelen

5 Dubbele bediening

6 Elektronica onderdelen

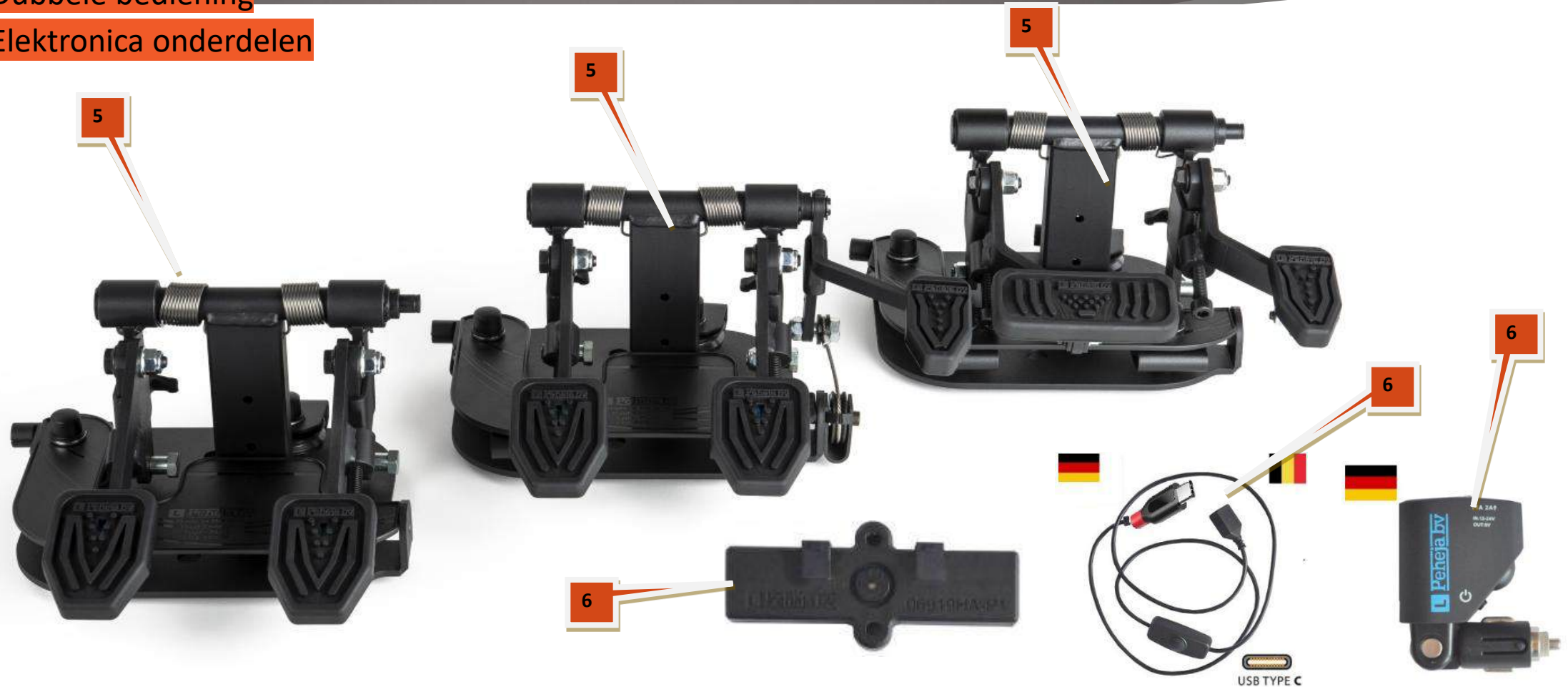

Neem alles mee !!

- ▶ Neem al deze onderdelen mee naar Peter Claassen BV, zodat wij deze weer kunnen hergebruiken voor de installatie. De buiten en binnen kabels worden altijd vernieuwd bij een overbouw. Deze hoeven dan ook niet retour genomen te worden.
- ▶ Mocht u vragen hebben of advies wensen, kunt u ons altijd contacteren. (+ 31 (0)416 33 99 73)
- ▶ Wij kunnen de uitbouw ook verzorgen voor u. Dit kan u problemen voorkomen. Gemiddeld hebben wij 20 minuten nodig voor een uitbouw.

Tekst en uitleg waarom wij producten niet meer inbouwen.

- ▶ **Er zijn verschillende redenen waarom producten niet meer worden ingebouwd.**
- ▶ **De producten die tussen 1992 t/m 2008 geleverd zijn voldoen niet meer aan de normen en eisen van de huidige tijd. (materiaal kwaliteiten, lassen etc.) Vanaf 30-12-2027 zullen wij ook dubbele bediening type 2008->2018 niet meer inbouwen.**
- ▶ **Uit testen en onderzoeken is er gebleken dat het product niet voldoet om zo lang mee te gaan en dat er gevaarlijke gebreken kunnen ontstaan, zowel aan de bijrijders kant als aan de bestuurders kant door bijvoorbeeld staal vermoeidheid. Vandaar ook dat de nieuwe varianten dubbele bedieningen en supplementen op vele punten zijn aangepast om dit te voorkomen.**
- ▶ **Peheja Heusden BV en onze inbouw dealers moeten zich aan de TÜV keuring, eisen en normen houden om de kwaliteit en veiligheid te kunnen waarborgen.**
- ▶ **De reden hiervoor is dat er verantwoorde bedrijfsvoering gevoerd moet worden vanuit de Nederlandse wet, (ook al is deze in gebreken omtrent de keuringen van de dubbele bediening in Nederland). In de rest van de Europese landen is deze keuring namelijk wel verplicht. Het is namelijk een veiligheidsproduct.**
- ▶ **Vandaar vragen wij om uw begrip, mocht deze situatie zich voor doen.**

De dubbele bedieningen worden niet meer ingebouwd door ons als de pedaalkouder recht op de arm is gelast. Zoals foto 1.0

1.0



De dubbele bedieningen worden niet meer ingebouwd door ons
als de paal rondom gelast is zoals op foto 2.0

2.0



De dubbele bedieningen worden niet meer ingebouwd door ons
als Katrollen en klemmen er zo uit zien als foto 3.0

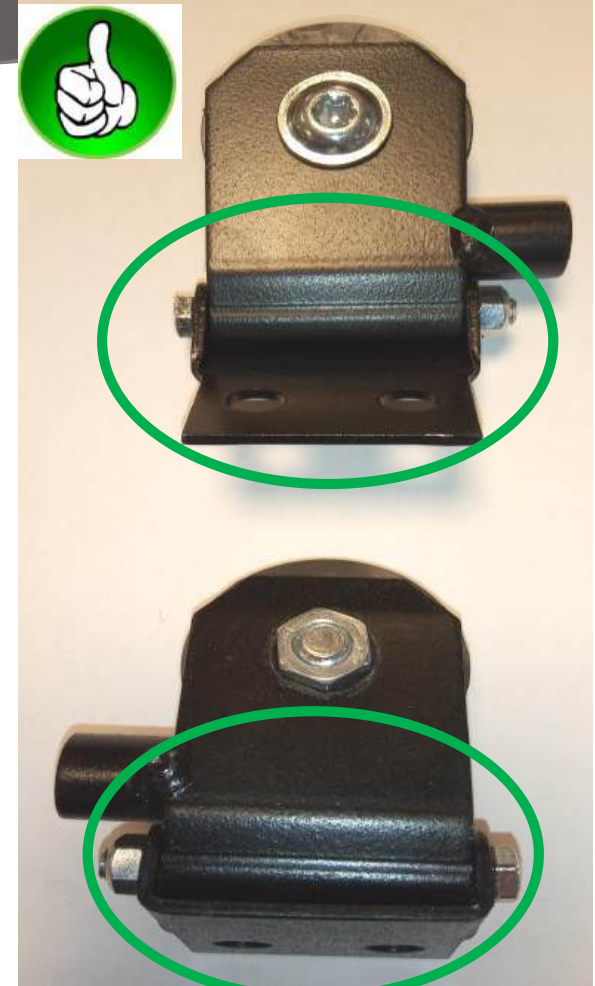

Dubbele bediening type **2008-2018** zal vanaf **30-12-2027** niet meer ingebouwd worden



Vorige model dubbele bediening productiejaar **2008->2018** (stalen afdekplaat)

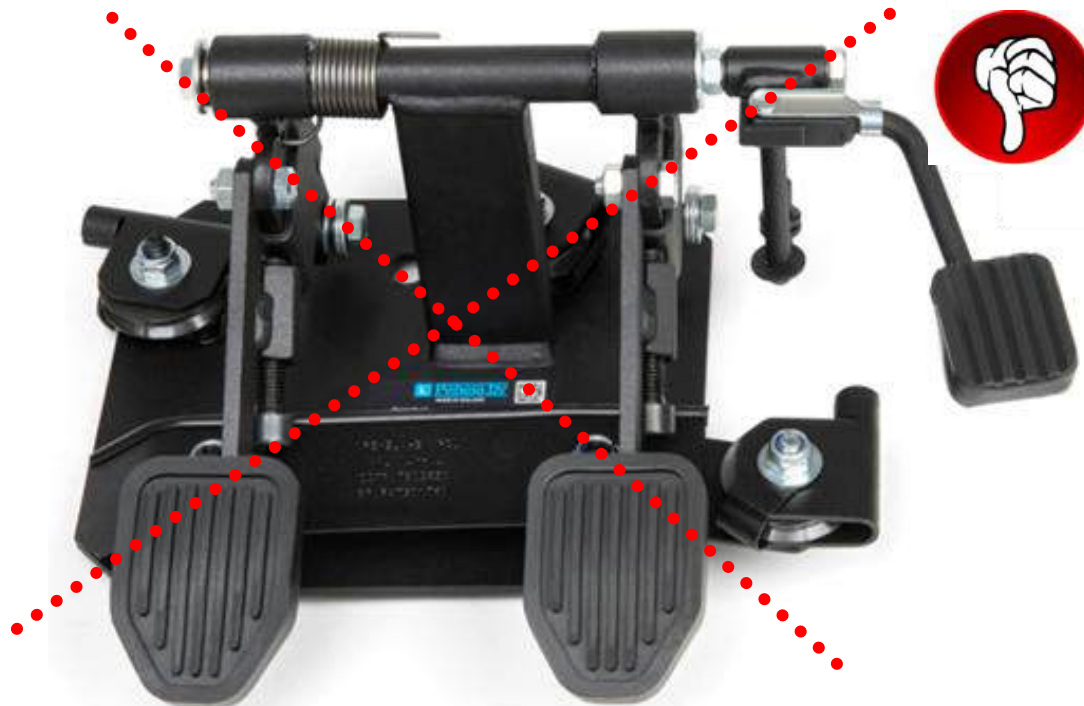

Huidig model dubbele bediening productie jaar **2019-> heden** Kunststof dekplaat





So entfernen Sie die Doppelbedienung

Der Ausbau einer PEHEJA-Doppelbedienung erfolgt ausschließlich auf eigenes Risiko!

Der Ausbau einer PEHEJA-Doppelbedienung erfolgt ausschließlich auf eigenes Risiko! Das Handbuch ist lediglich ein Hilfsmittel und dient der Orientierung. Es gibt viele verschiedene Ergänzungen und Klammern und diese können daher von den Fotos abweichen. Wir haften in keiner Weise für Druckfehler, Demontagefehler, Arbeitsweisen, Schäden an Fahrzeugen etc. Wenn Sie nicht verstehen, was gemeint ist oder keine technischen Kenntnisse haben. Wir empfehlen Ihnen, das Doppelbedienung von uns ausbauen zu lassen.

Der Ausbau erfolgt daher ausschließlich auf eigenes Risiko



**WATCH
OUT!**

Ausgangssituation linke Seite





Schneiden Sie die Innenkabel ab

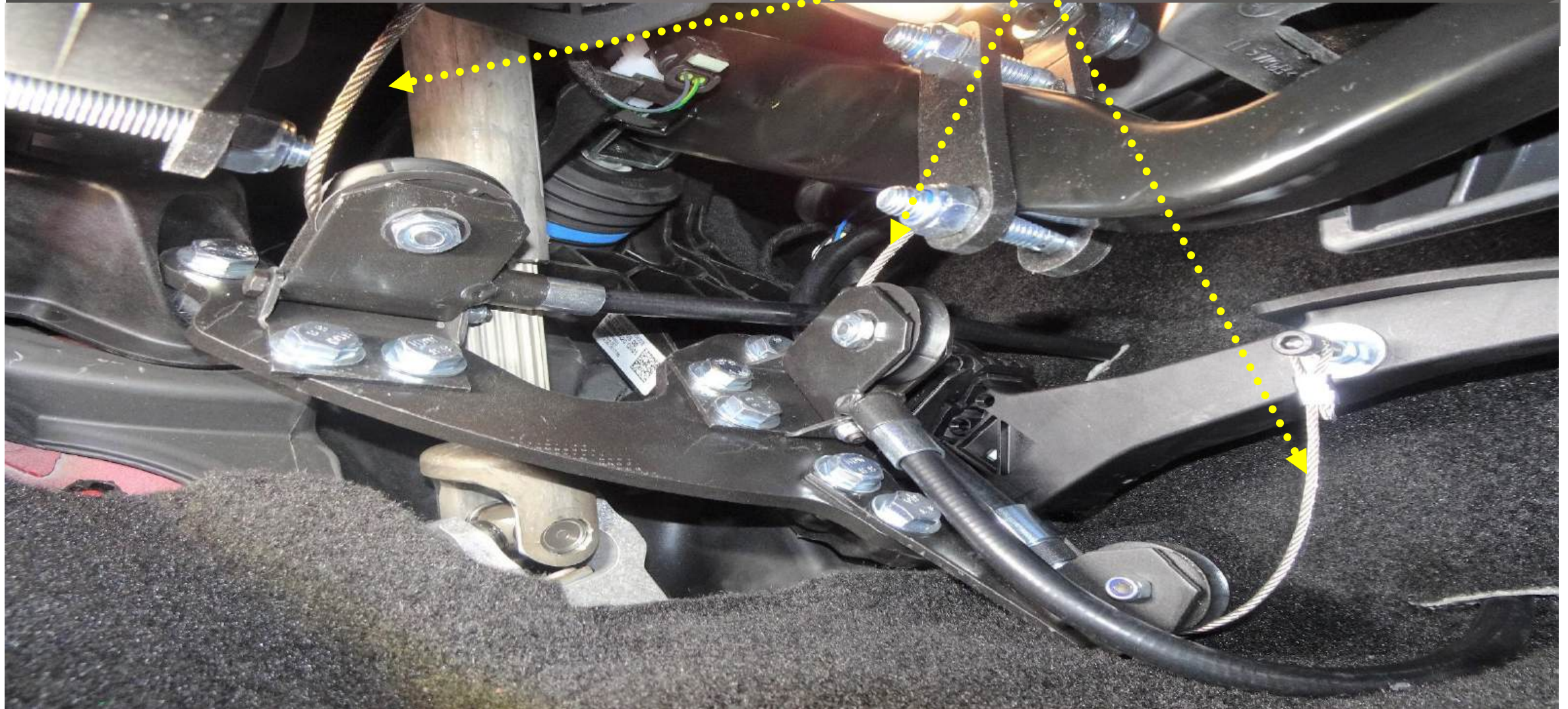

Entfernen Sie die Pedalklemmen

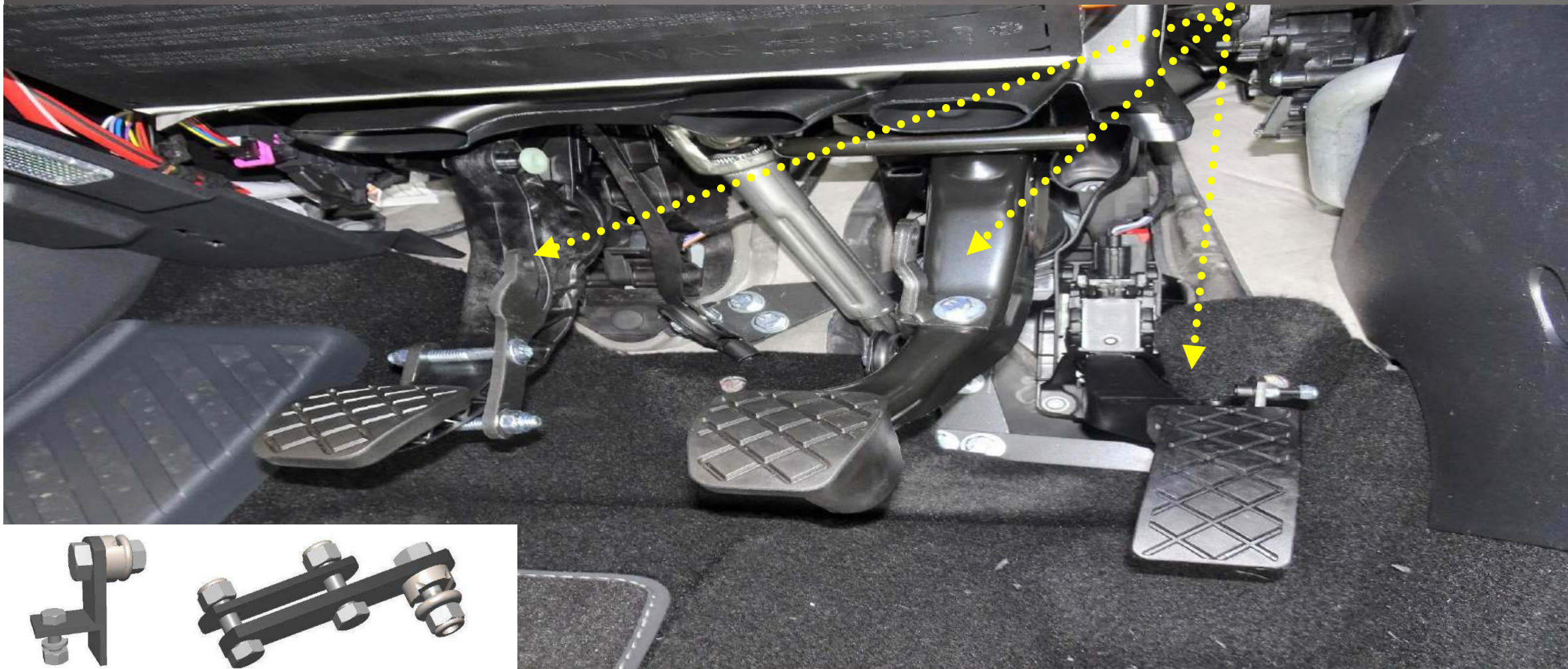

Die Pedalklemmen gibt es je nach Pedaltyp in unterschiedlichen Varianten



Entfernen Sie die Umlenkrolle

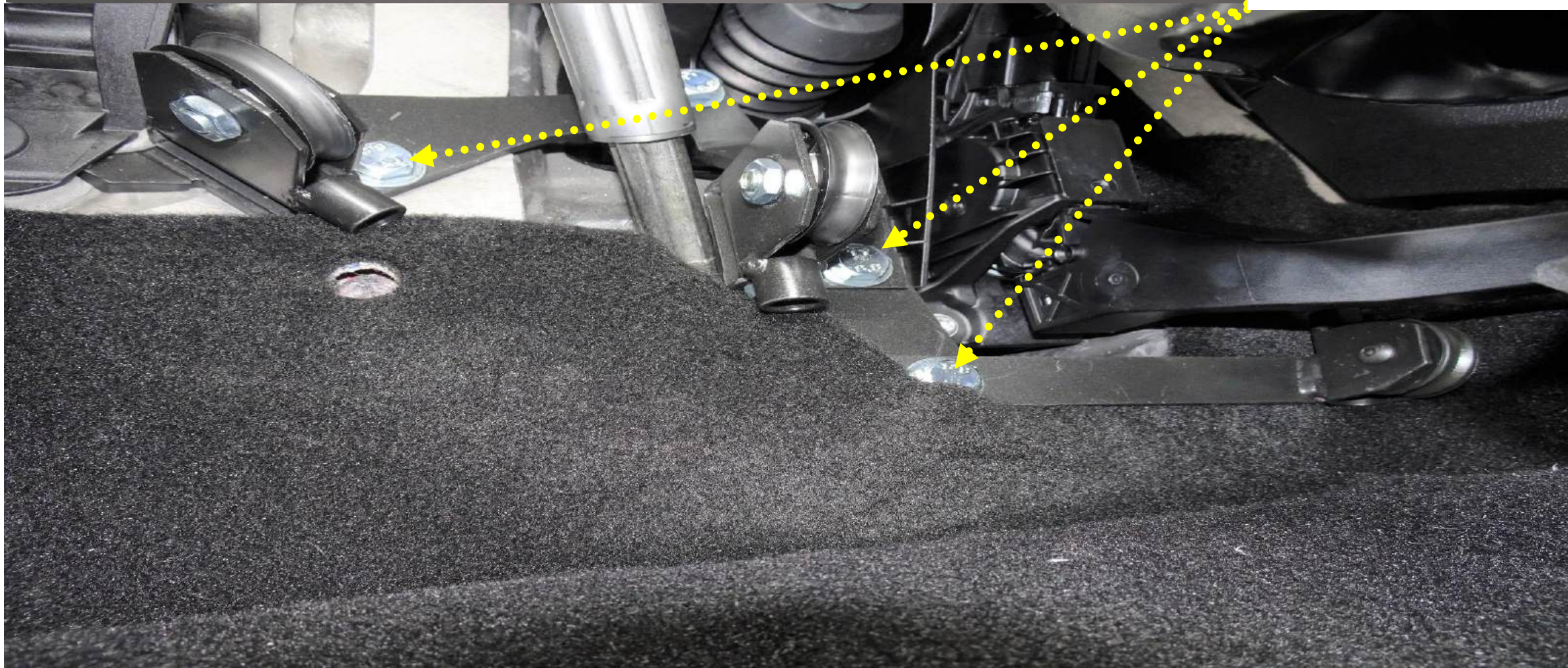
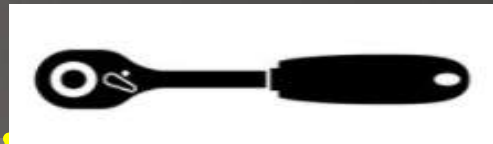

Entfernen Sie die Umlenkrolle

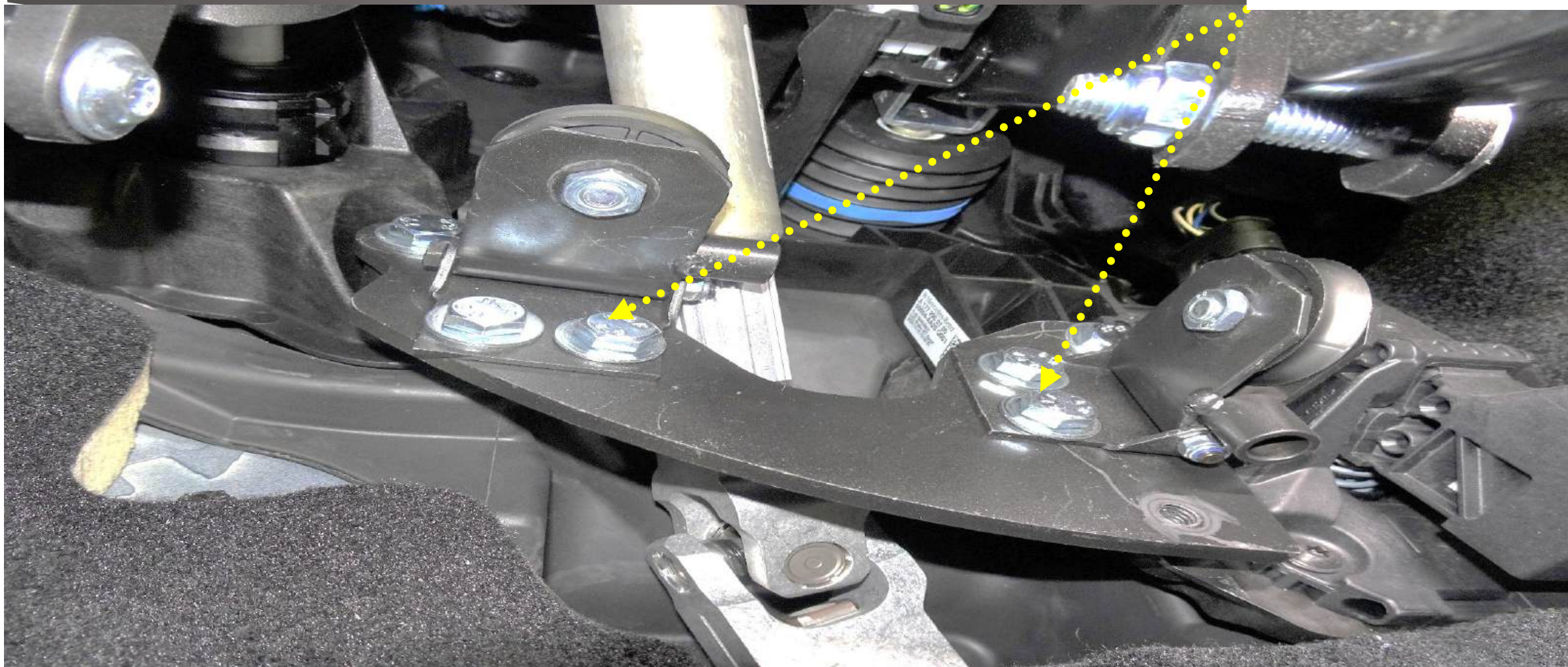
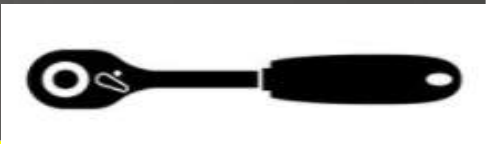

Entfernen Sie die supplement

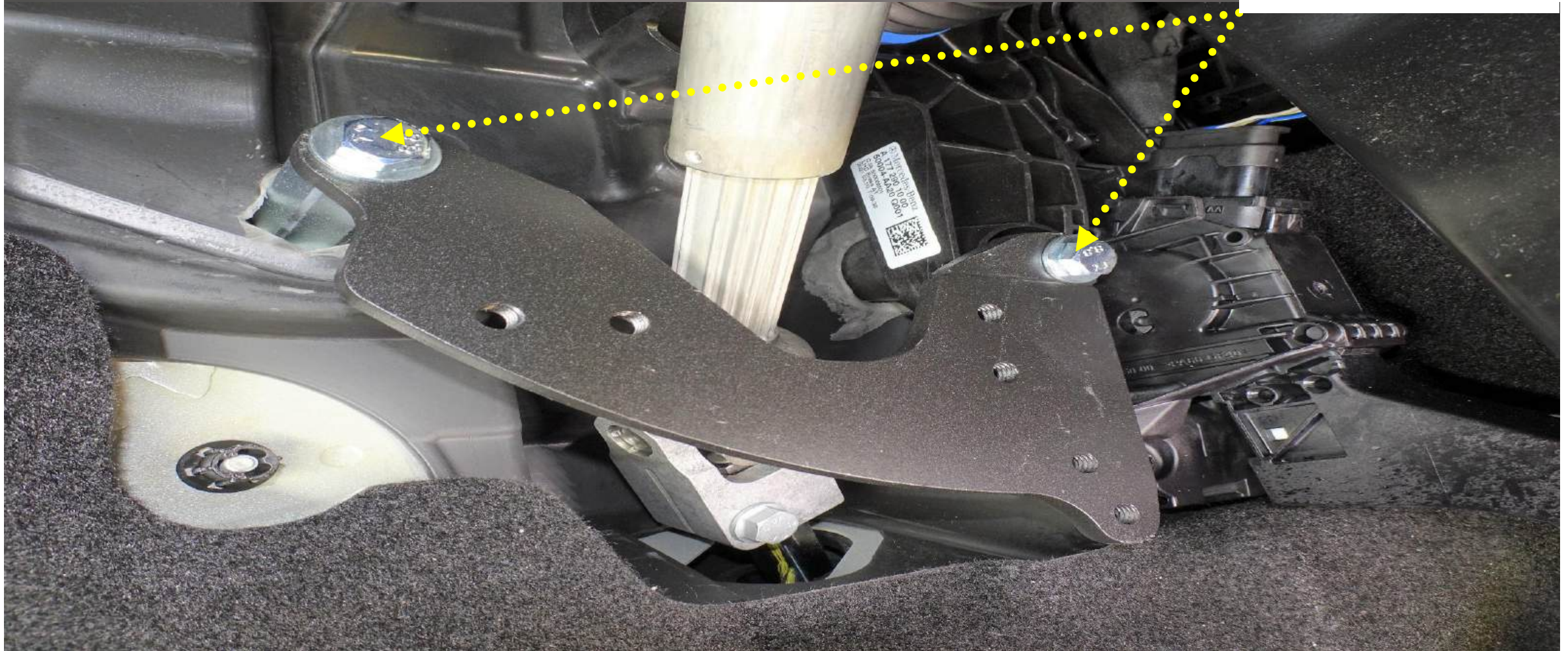

Entfernen Sie die Verbindungsmutter

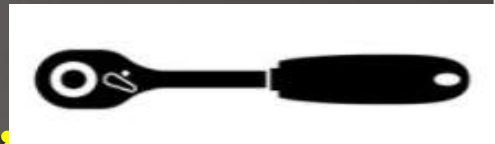

Montier die Mutter

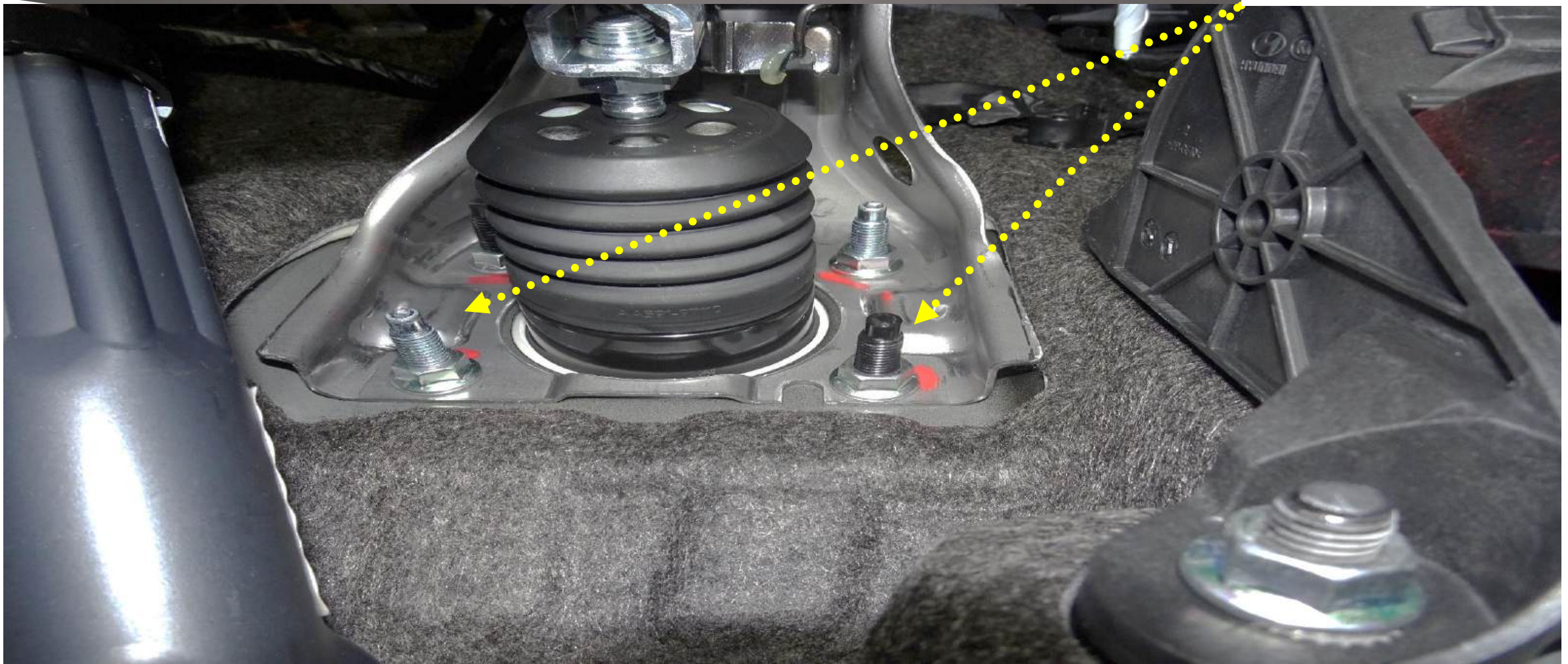

Überprüfen Sie nach dem Entfernen aller Teile, ob alle Pedale ordnungsgemäß funktionieren

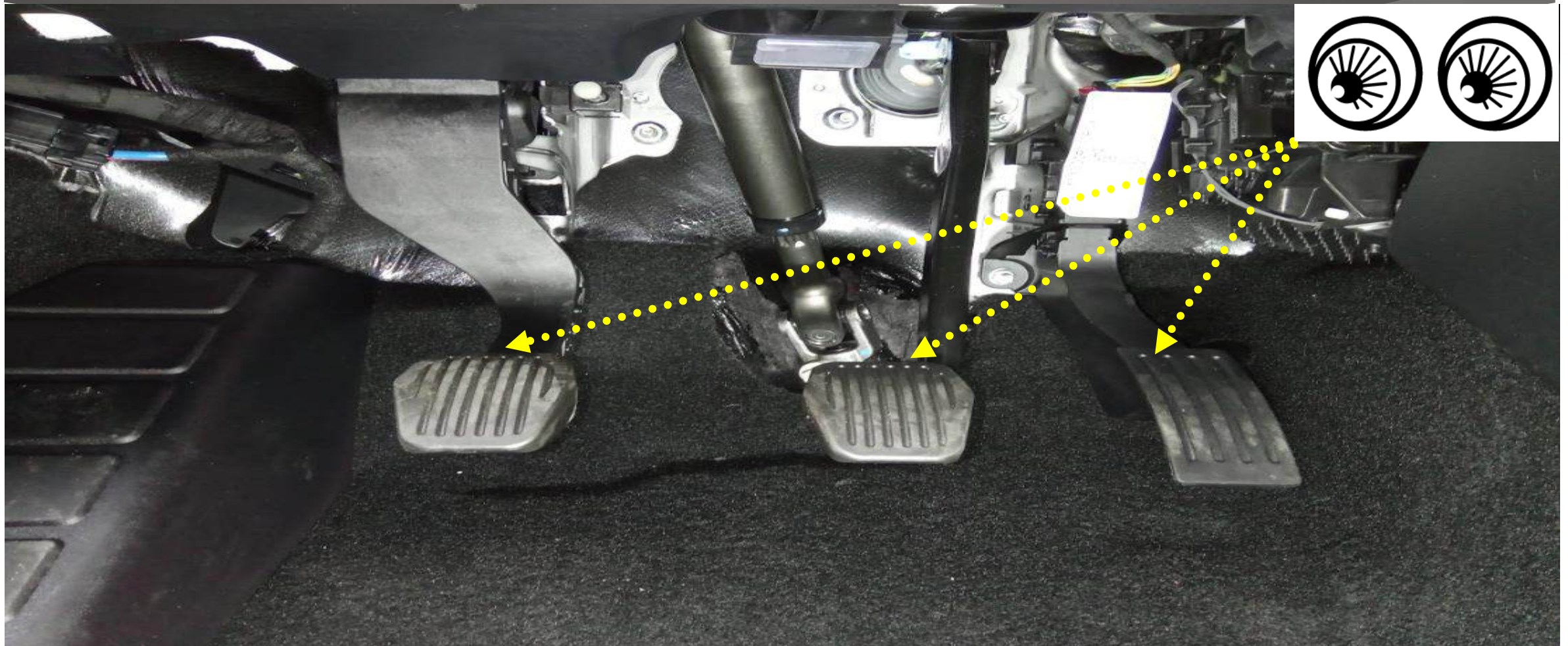

Stellen Sie sicher, dass kein Material in das Kardangelenke der Lenkstange gelangt ist und dass sich das Lenkrad frei drehen lässt!

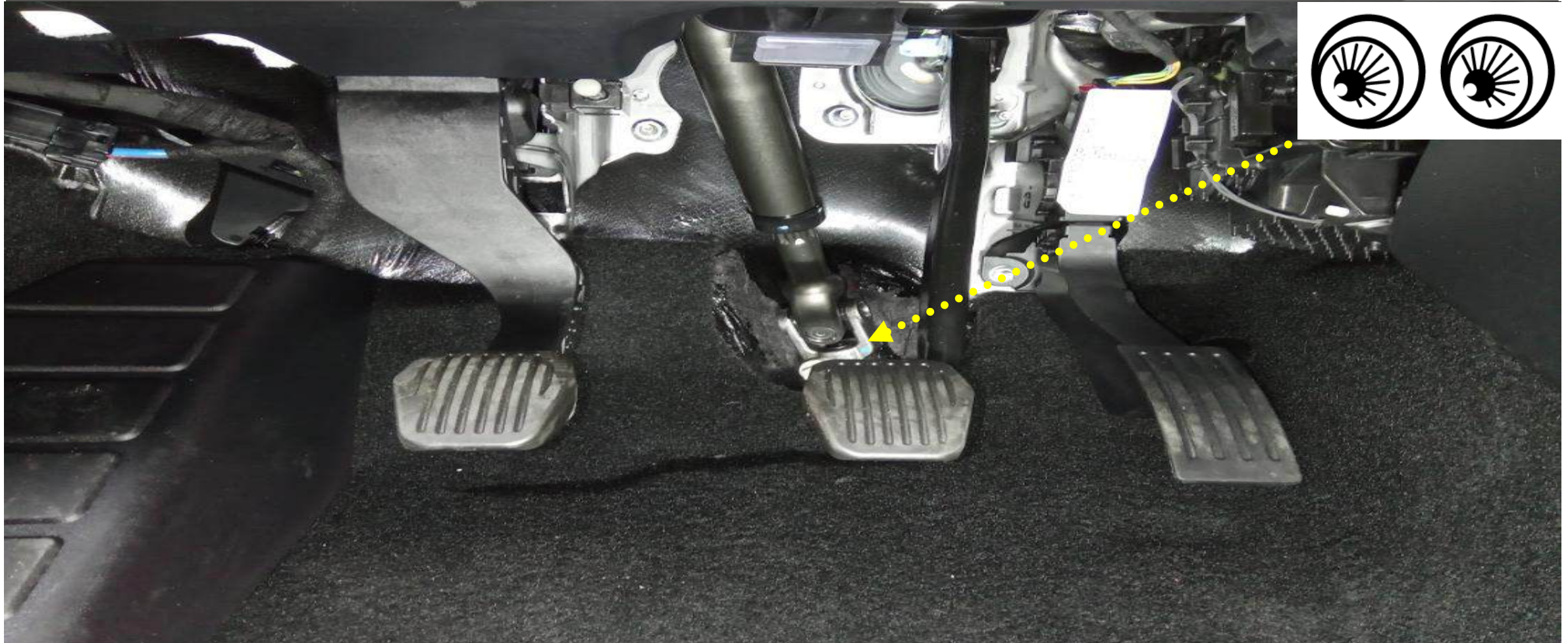

Damit wir die Doppelbedienung wieder einbauen können, müssen Sie folgende Teile mitbringen.
Eventuell fehlende Teile wird in Rechnung gestellt

1 Linker Montagezusätze / Supplementen und zugehörige Teile

2 Umlenkrolle

3 Klemmer

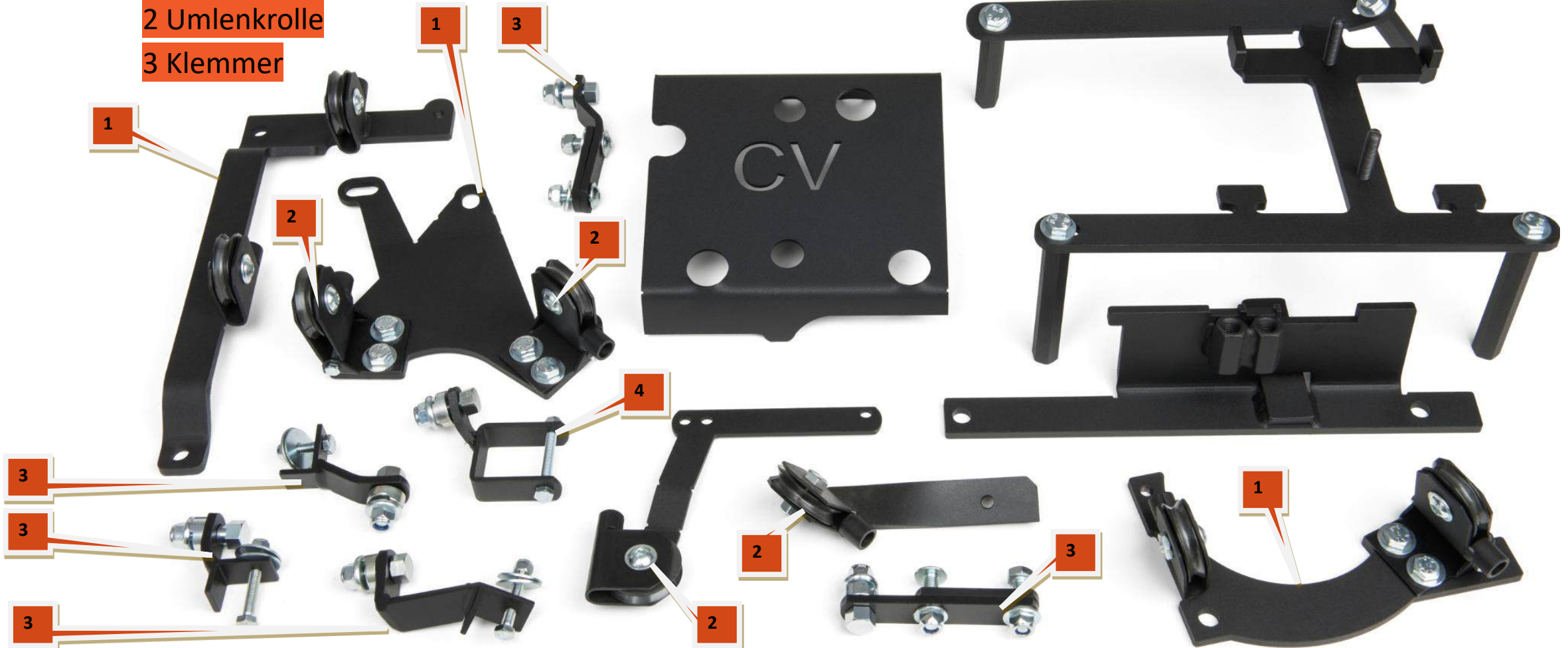

Ausgangssituation rechte Seite



Bei Modellen mit Doppelbedienung **2008→2018** darf die
Bremsscheibe **NIEMALS** gelöst werden.



Vorige model dubbele bediening productiejaar
2008->2018 (stalen afdekplaat)



Huidig model dubbele bediening productie jaar **2019-> heden**
Kunststof dekplaat

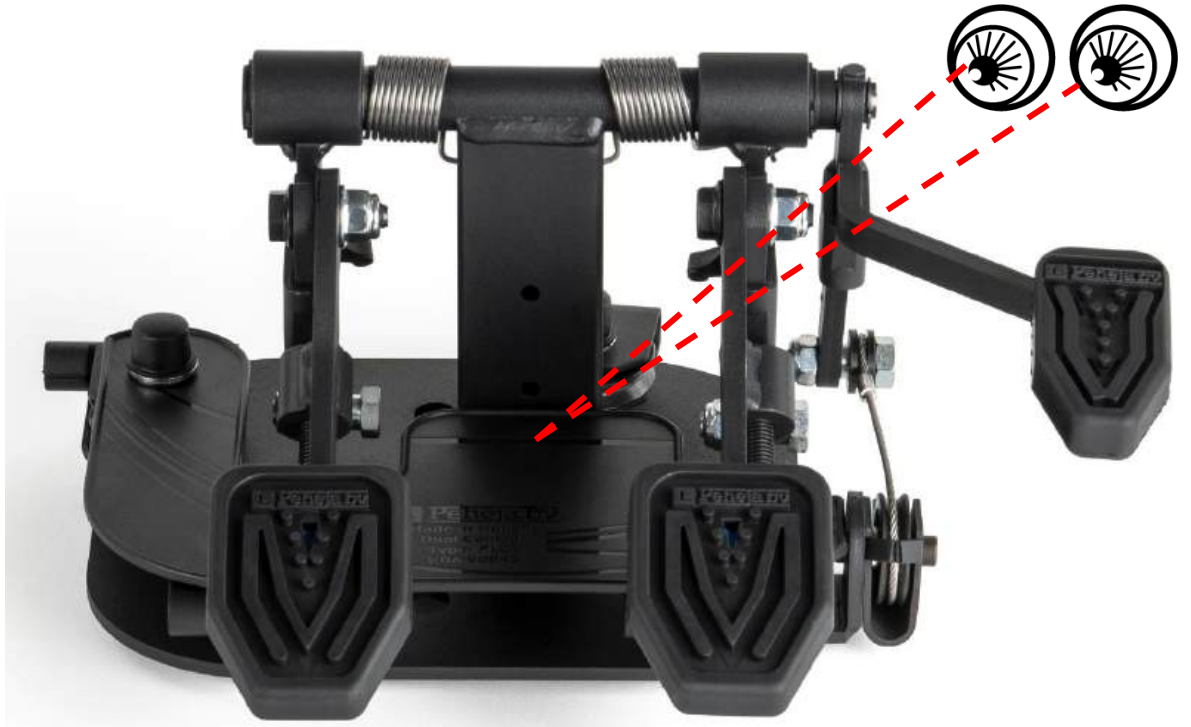

Diese Mutter an der Bremsscheibe darf unter keinen Umständen gelöst werden! Die Bremsscheibe muss immer fest angezogen sein. Andernfalls erlischt die Garantie, und wir können dieses Modell mit Doppelbedienung Baujahre **2008 bis 2018 nicht** mehr einbauen. Sie müssen dann eine neue Pedaleinheit erwerben.



Finger weg von dieser Mutter !!



Wählen Sie hier Ihre Bestätigungsart aus.

M10 Boltz

M10 Mutter

M8 Mutter

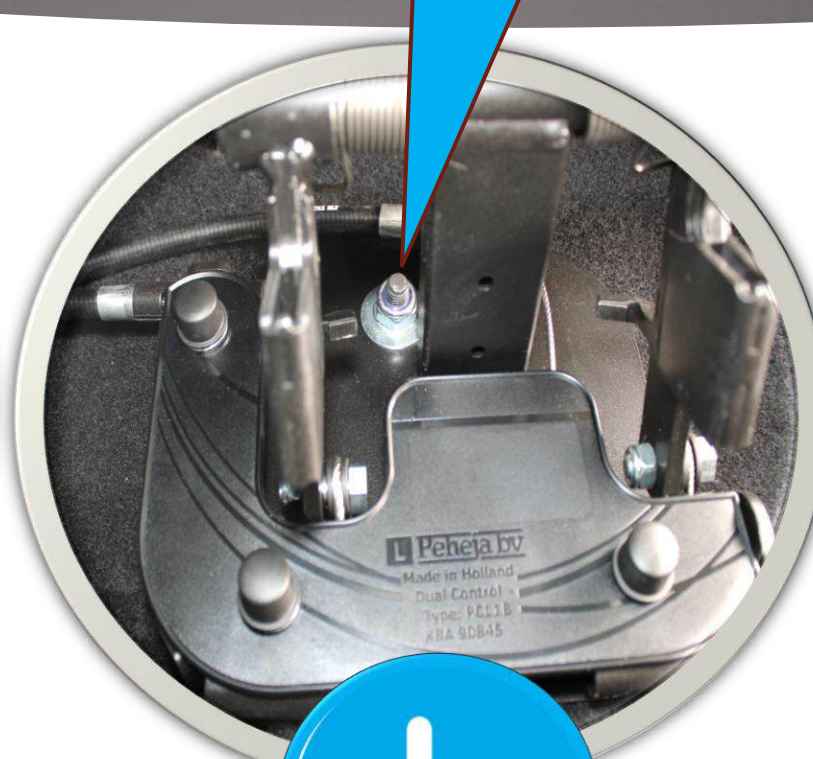

Entfernen Sie die lange M10-Schraube

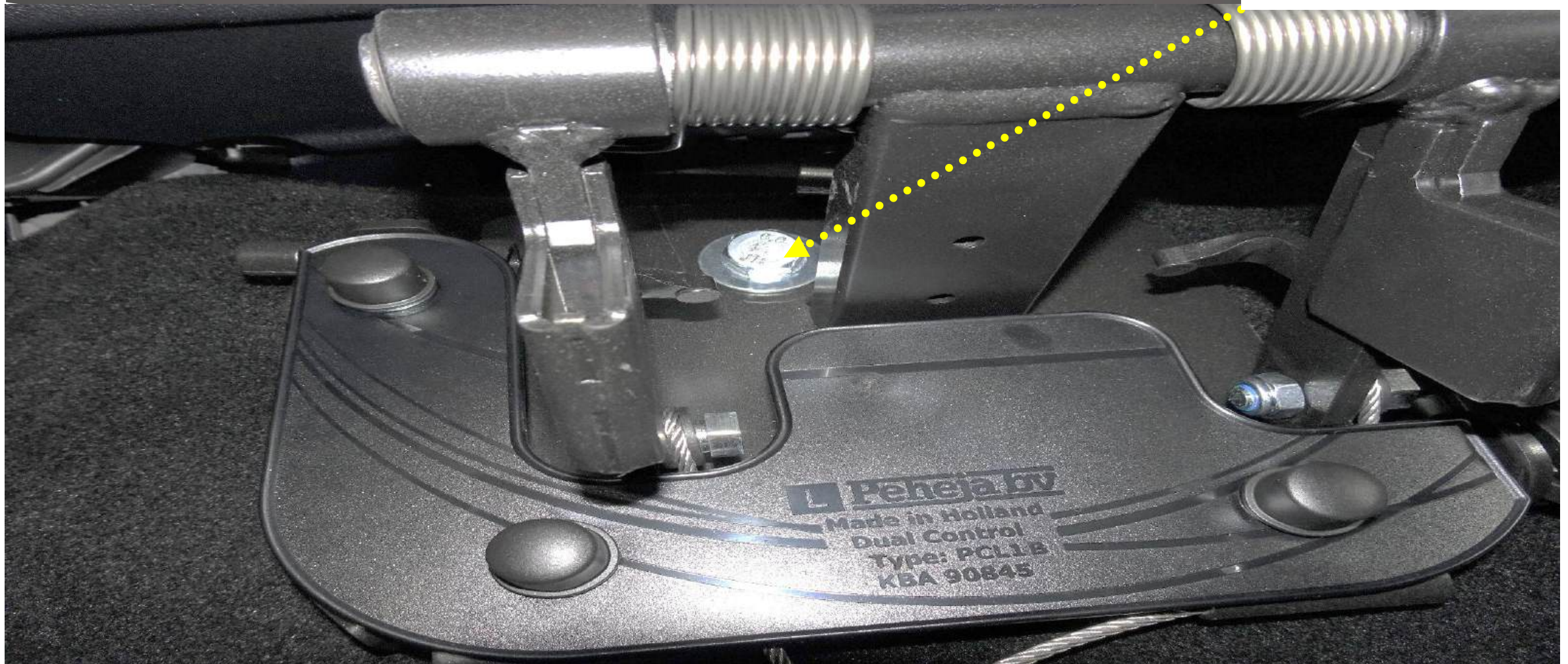
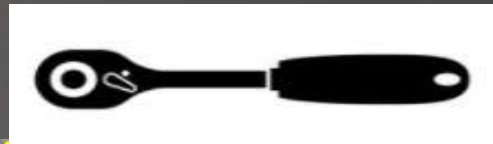

Entfernen Sie die lange M10-Schraube

Im Auto

In der Motorraum

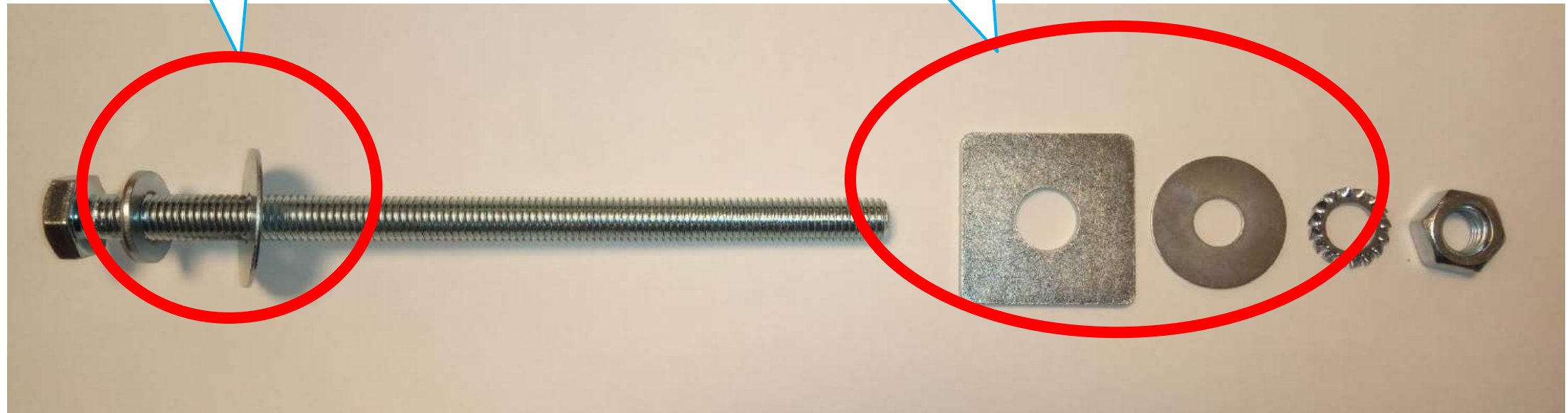

Entfernen Sie die lange M10-Schraube

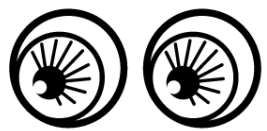

Entfernen Sie die lange M10-Schraube



Entfernen Sie die Doppelbedienung



Entfernen Sie die Stahlplatte



Verschließen Sie das Loch mit Bodykit

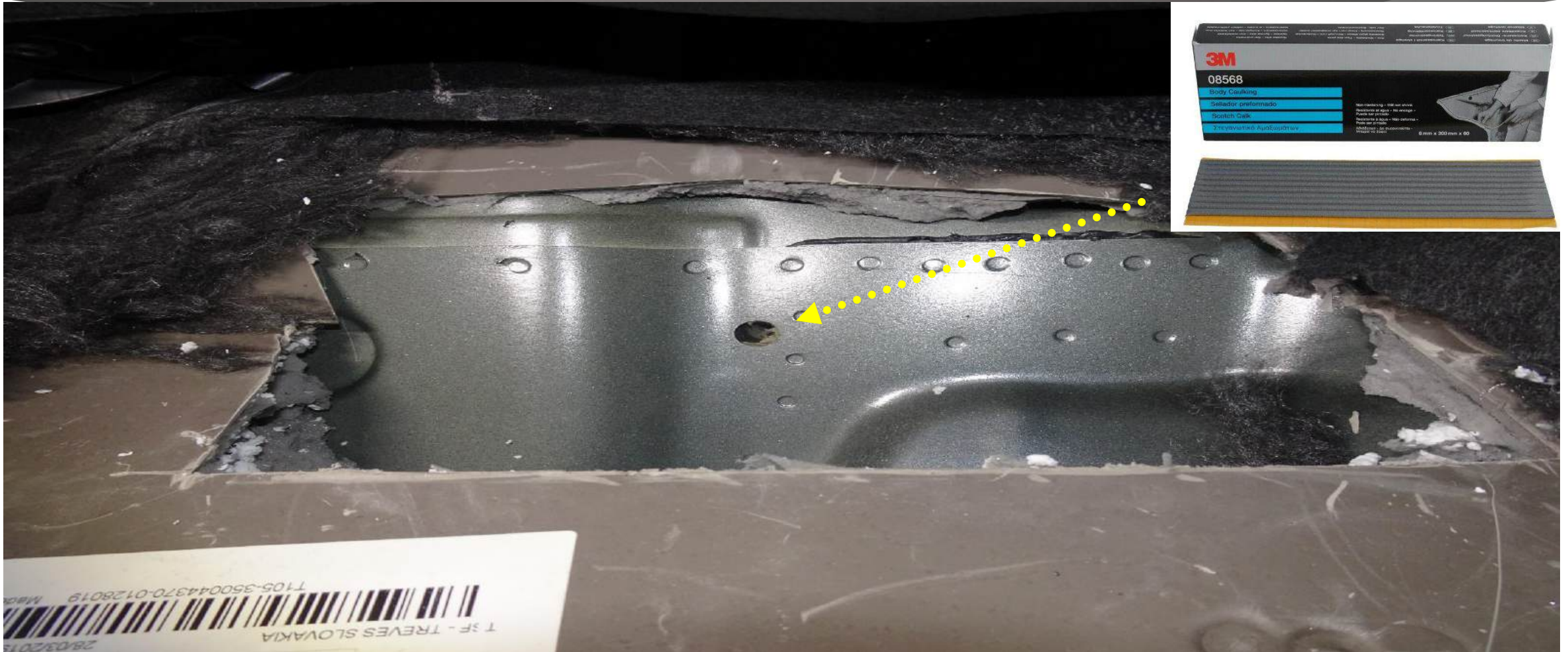

28/03/2019
T 3F - TREVES SLOVAKIA
1105-350044370-0128019
March

Damit wir die Doppelbedienung wieder einbauen können, müssen Sie folgende Teile mitbringen.
Eventuell fehlende Teile wird in Rechnung gestellt

1 Linker Montagezusätze / Supplementen und zugehörige Teile

2 Umlenkrolle

3 Klemmer

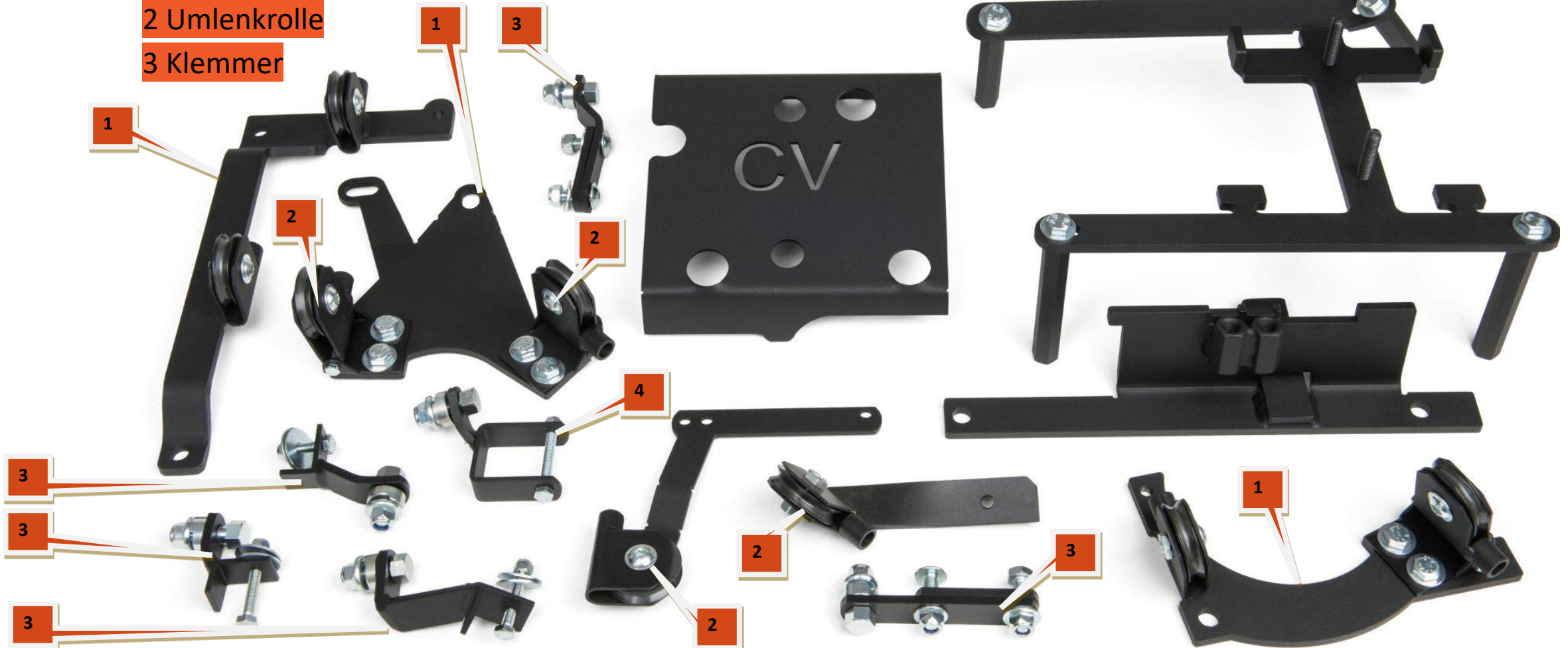

Damit wir die Doppelbedienung wieder einbauen können, müssen Sie folgende Teile mitbringen.
Eventuell fehlende Teile wird in Rechnung gestellt

4 rechte Montagezusätze und zugehörige Teile

5 Doppel bedienung

6 Elektronikteile



Damit wir die Doppelbedienung wieder einbauen können, müssen Sie folgende Teile mitbringen.
Eventuell fehlende Teile wird in Rechnung gestellt

4 rechte Montagezusätze und zugehörige Teile

5 Doppel bedienung

6 Elektronikteile

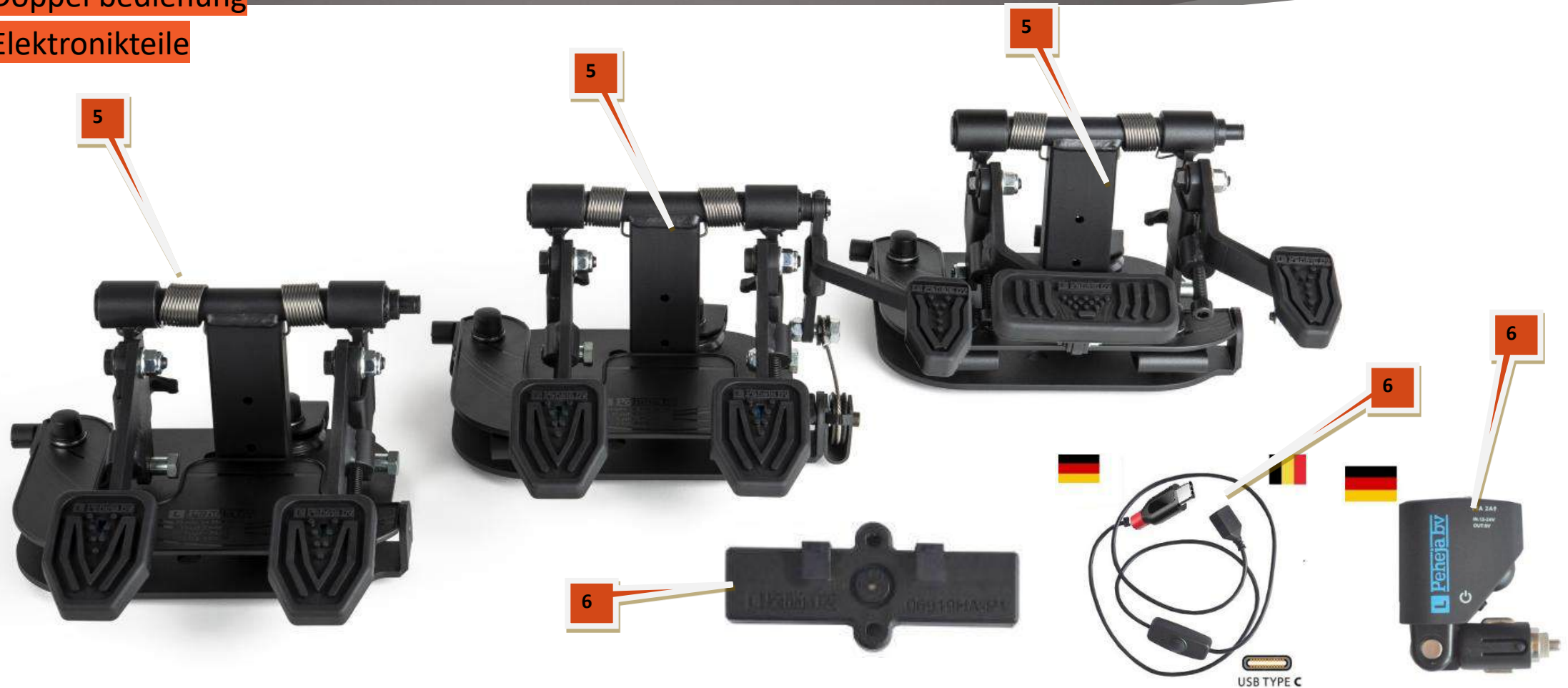

Nehmt alles mit!!

- ▶ Nehmen Sie alle diese Teile mit zu Peter Claassen BV, damit wir sie für die Installation wiederverwenden können. Die Außen- und Innenkabel werden bei einem Überhang immer erneuert.
- ▶ Wenn Sie Fragen haben oder Beratung benötigen, können Sie sich jederzeit an uns wenden.
- ▶ Wir können die Doppelbedienung auch für Sie ausbauen, Dies kann Ihnen Probleme ersparen. Im Durchschnitt benötigen wir 20 Minuten, um die Doppelbedienung zu entfernen
- ▶ +31 (0)416 33 99 73

Text und Erklärung, warum wir keine Produkte mehr installieren.

- ▶ **Es gibt mehrere Gründe, warum Produkte nicht mehr eingebaut werden.**
Die zwischen 1992 und 2008 gelieferten Produkte entsprechen nicht mehr den aktuellen Normen und Anforderungen (Materialqualität, Schweißnähte usw.). Ab dem 30. Dezember 2027 werden wir auch keine Doppelbedienungen des Typs 2008–2018 mehr einbauen.
- ▶ **Tests und Untersuchungen haben gezeigt, dass das Produkt für eine so lange Lebensdauer nicht geeignet ist und dass gefährliche Mängel sowohl auf der Fahrer- als auch auf der Beifahrerseite auftreten können, beispielsweise durch Materialermüdung. Aus diesem Grund wurden die neuen Varianten der Doppelbedienung und deren Ergänzungen in vielerlei Hinsicht modifiziert, um dies zu verhindern.**
- ▶ **Peheja Heusden BV und unsere Einbaupartner müssen die TÜV-Prüfungen, -Anforderungen und -Normen einhalten, um Qualität und Sicherheit zu gewährleisten. Der Grund dafür ist, dass verantwortungsvolles Wirtschaften gemäß niederländischem Recht erforderlich ist (auch wenn das niederländische Gesetz hinsichtlich der Prüfung von Doppelbedienelementen Lücken aufweist). In den übrigen europäischen Ländern ist diese Prüfung obligatorisch. Schließlich handelt es sich um ein sicherheitsrelevantes Produkt. Wir bitten daher um Ihr Verständnis, sollte diese Situation eintreten.**

Der Doppelbedienung typ **2008-2018** wird ab dem **30.12.2027** nicht mehr installiert.



Vorgängermodell Doppelbedienung, Produktionsjahr 2008-
>2018 (Stahl-Abdeckplatte)

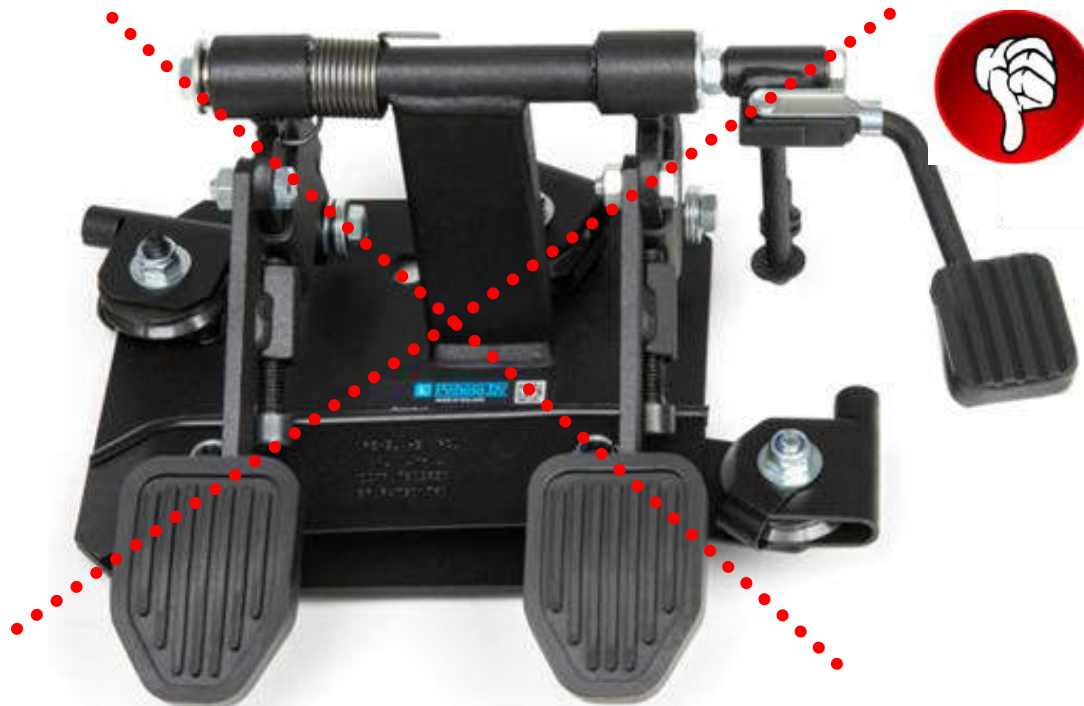

Aktuelles Modell Doppelbedienung, Produktionsjahr 2019 bis heute,
Kunststoff-Abdeckplatte





Entfernen Sie die M10 Mutter

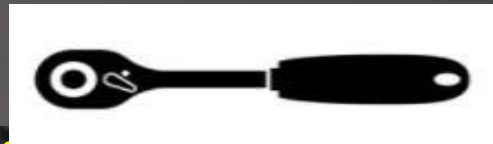

Entfernen Sie die Doppelbedienung



Entfernen Sie die Stahlplatte

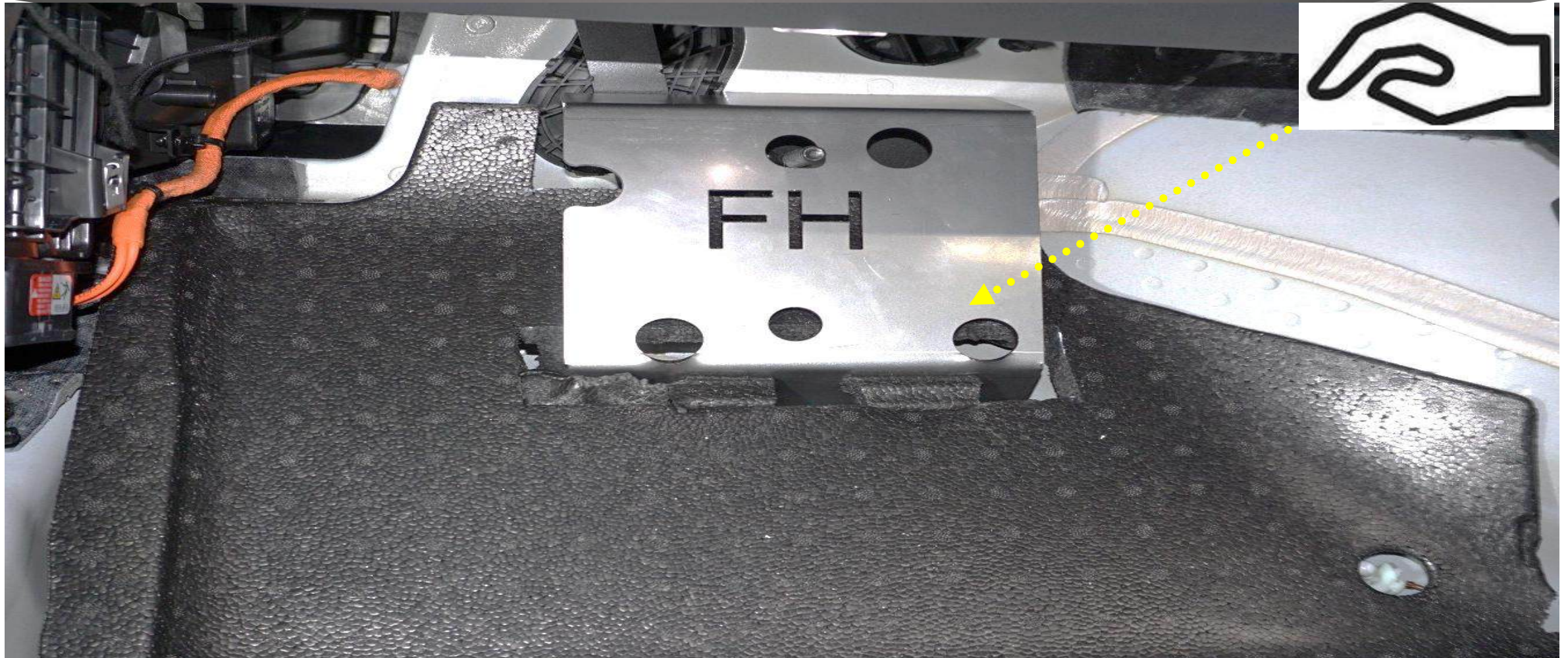

Entfernen Sie die supplement

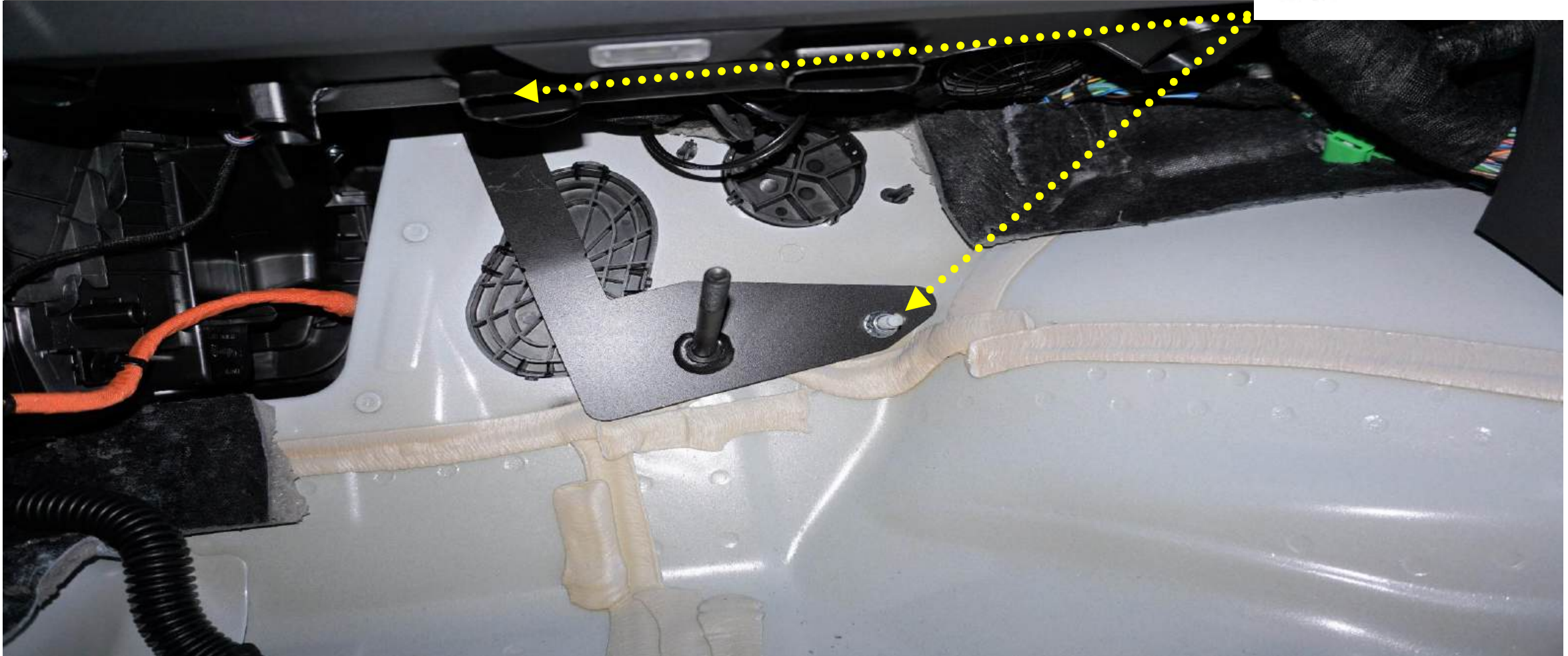

Damit wir die Doppelbedienung wieder einbauen können, müssen Sie folgende Teile mitbringen.
Eventuell fehlende Teile wird in Rechnung gestellt

1 Linker Montagezusätze / Supplementen und zugehörige Teile

2 Umlenkrolle

3 Klemmer

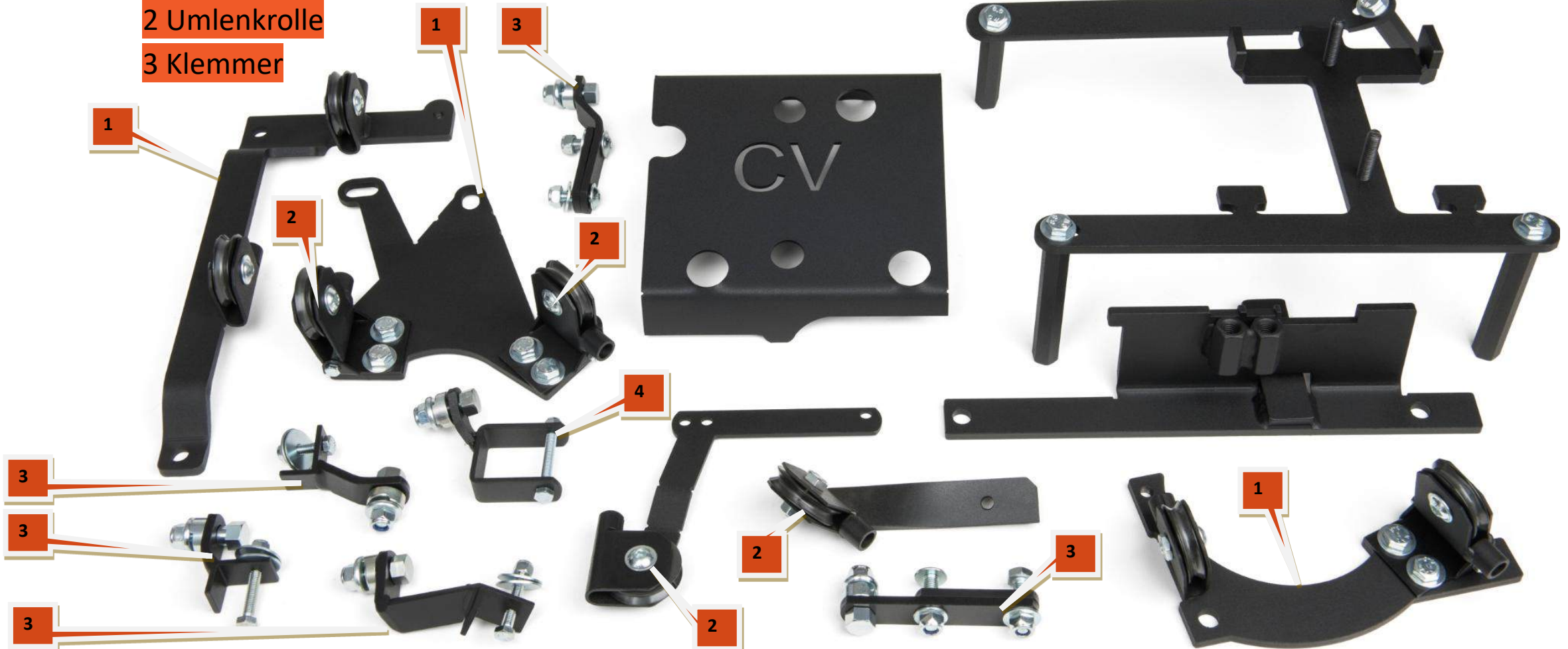

Damit wir die Doppelbedienung wieder einbauen können, müssen Sie folgende Teile mitbringen.
Eventuell fehlende Teile wird in Rechnung gestellt

4 rechte Montagezusätze und zugehörige Teile

5 Doppel bedienung

6 Elektronikteile



Damit wir die Doppelbedienung wieder einbauen können, müssen Sie folgende Teile mitbringen.
Eventuell fehlende Teile wird in Rechnung gestellt

4 rechte Montagezusätze und zugehörige Teile

5 Doppel bedienung

6 Elektronikteile

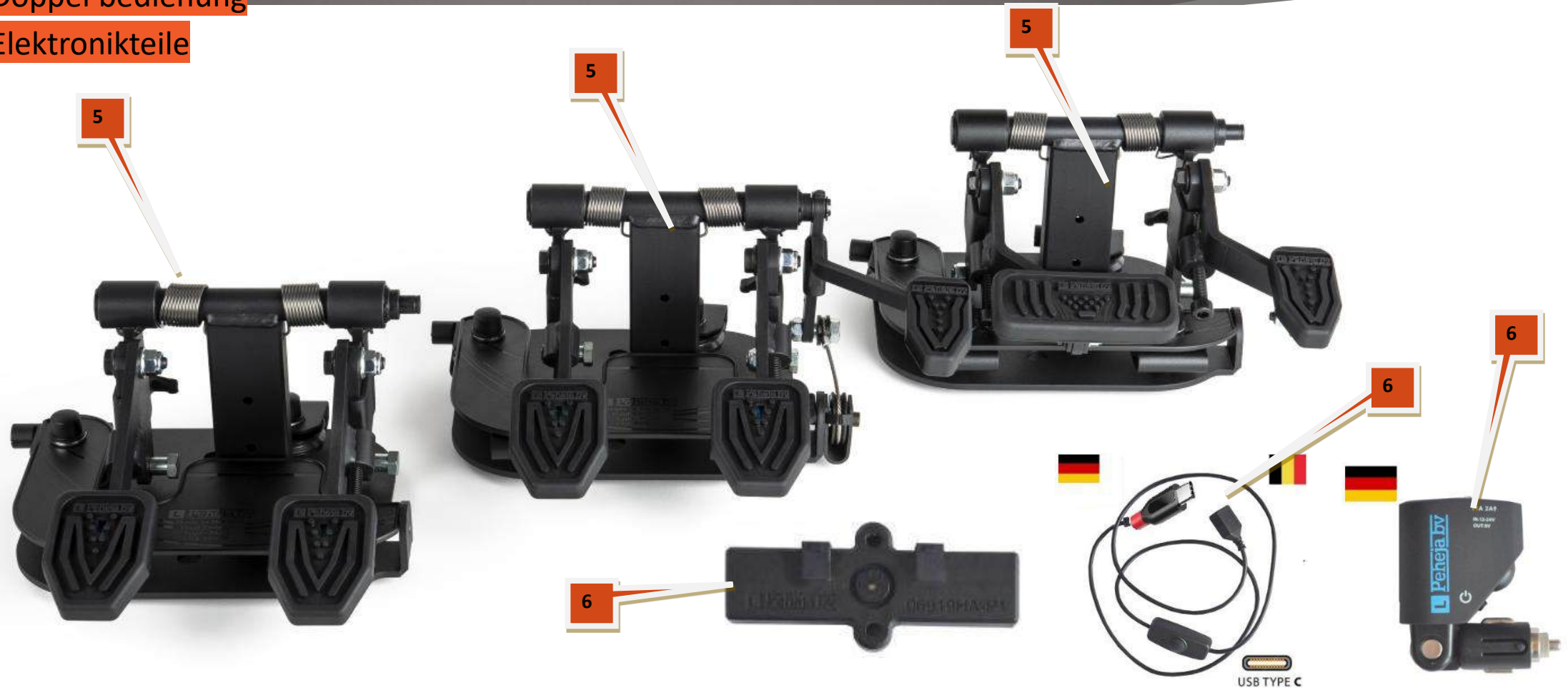

Nehmt alles mit!!

- ▶ Nehmen Sie alle diese Teile mit zu Peter Claassen BV, damit wir sie für die Installation wiederverwenden können. Die Außen- und Innenkabel werden bei einem Überhang immer erneuert.
- ▶ Wenn Sie Fragen haben oder Beratung benötigen, können Sie sich jederzeit an uns wenden. +31 (0)416 33 99 73
- ▶ Wir können die Doppelbedienung auch für Sie ausbauen, Dies kann Ihnen Probleme ersparen. Im Durchschnitt benötigen wir 20 Minuten, um die Doppelbedienung zu entfernen

Text und Erklärung, warum wir keine Produkte mehr installieren.

- ▶ **Es gibt mehrere Gründe, warum Produkte nicht mehr eingebaut werden.**
Die zwischen 1992 und 2008 gelieferten Produkte entsprechen nicht mehr den aktuellen Normen und Anforderungen (Materialqualität, Schweißnähte usw.). Ab dem 30. Dezember 2027 werden wir auch keine Doppelbedienungen des Typs 2008–2018 mehr einbauen.
- ▶ **Tests und Untersuchungen haben gezeigt, dass das Produkt für eine so lange Lebensdauer nicht geeignet ist und dass gefährliche Mängel sowohl auf der Fahrer- als auch auf der Beifahrerseite auftreten können, beispielsweise durch Materialermüdung. Aus diesem Grund wurden die neuen Varianten der Doppelbedienung und deren Ergänzungen in vielerlei Hinsicht modifiziert, um dies zu verhindern.**
- ▶ **Peheja Heusden BV und unsere Einbaupartner müssen die TÜV-Prüfungen, -Anforderungen und -Normen einhalten, um Qualität und Sicherheit zu gewährleisten. Der Grund dafür ist, dass verantwortungsvolles Wirtschaften gemäß niederländischem Recht erforderlich ist (auch wenn das niederländische Gesetz hinsichtlich der Prüfung von Doppelbedienelementen Lücken aufweist). In den übrigen europäischen Ländern ist diese Prüfung obligatorisch. Schließlich handelt es sich um ein sicherheitsrelevantes Produkt. Wir bitten daher um Ihr Verständnis, sollte diese Situation eintreten.**

Der Doppelbedienung typ **2008-2018** wird ab dem **30.12.2027** nicht mehr installiert.



Vorgängermodell Doppelbedienung, Produktionsjahr 2008-
>2018 (Stahl-Abdeckplatte)



Aktuelles Modell Doppelbedienung, Produktionsjahr 2019 bis heute,
Kunststoff-Abdeckplatte





Entfernen Sie die muttern und die Abdeckkappe aus Kunststoff



Entfernen Sie die muttern von das Doppelbedienung

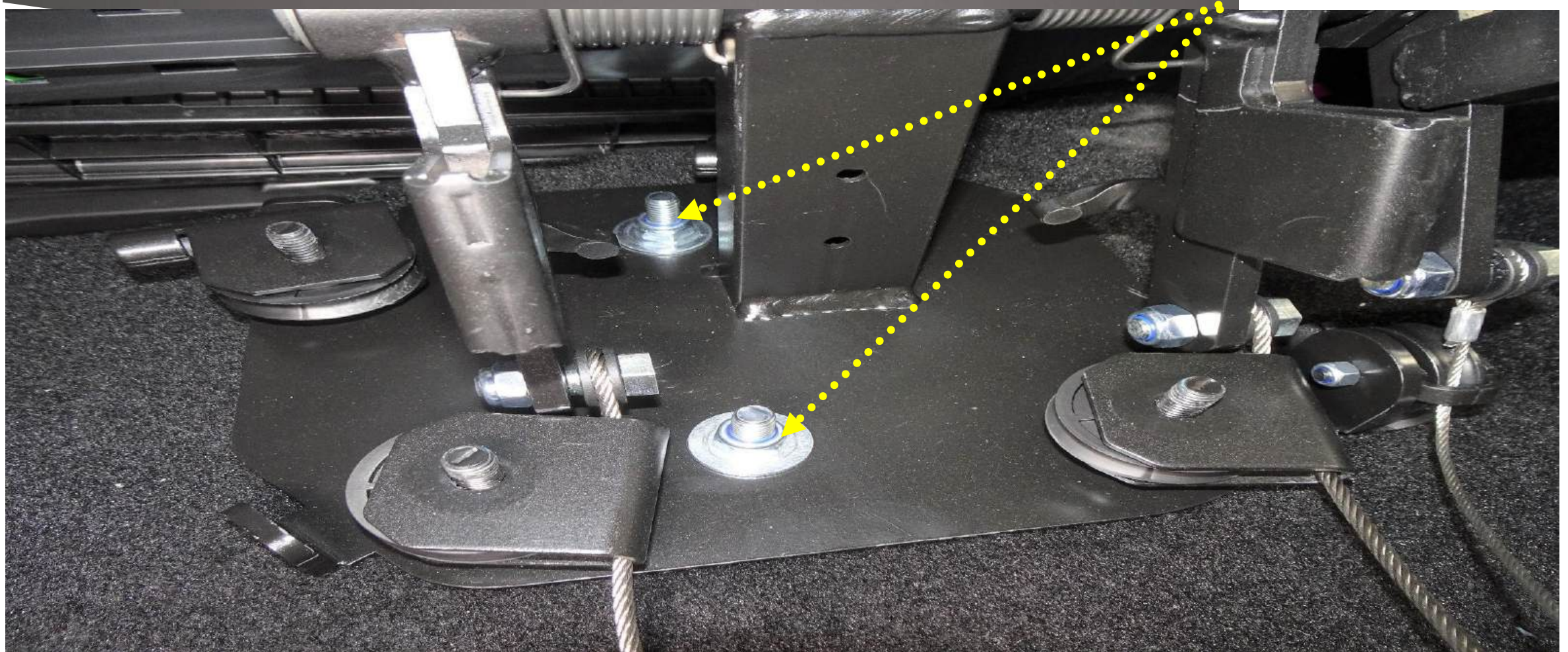

Entfernen Sie die supplement



Entfernen Sie die Verbindungsmutter

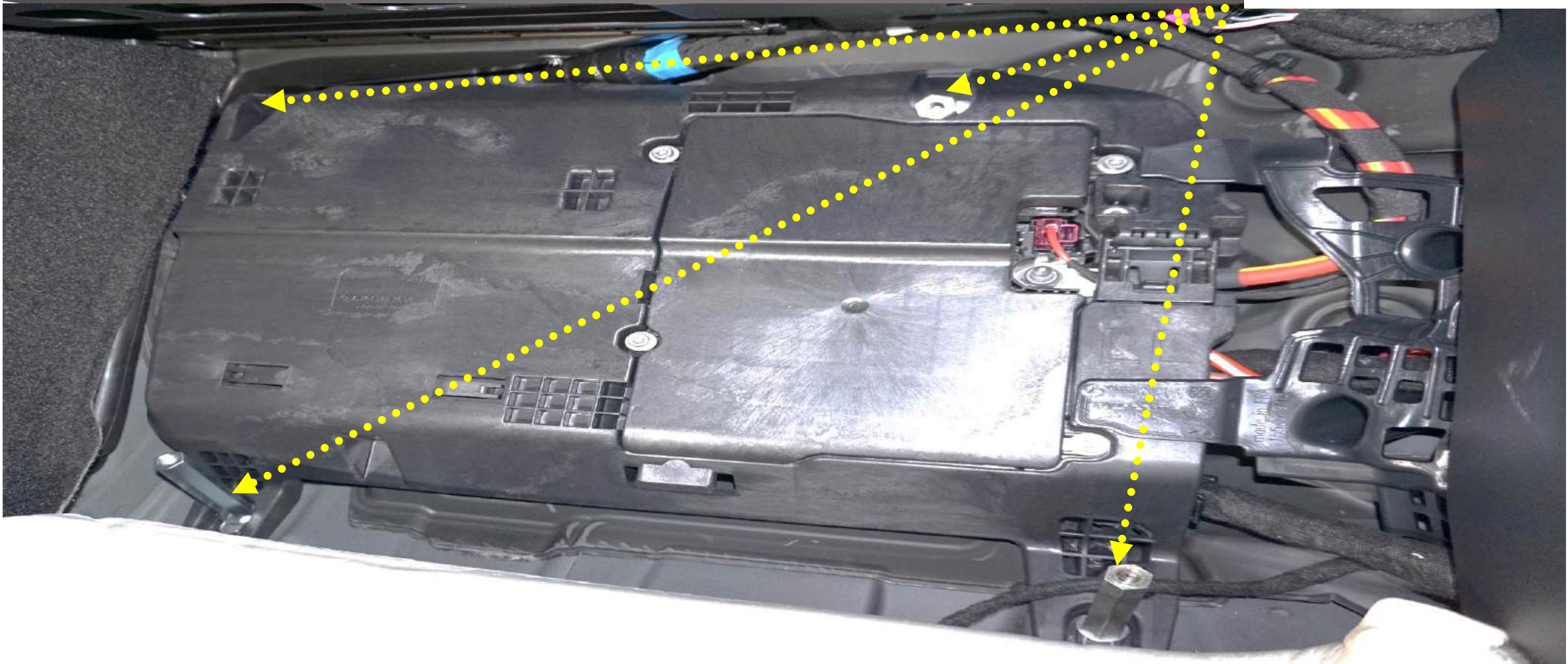
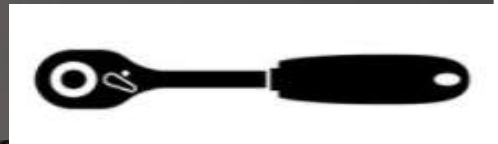

Montier die Mutter

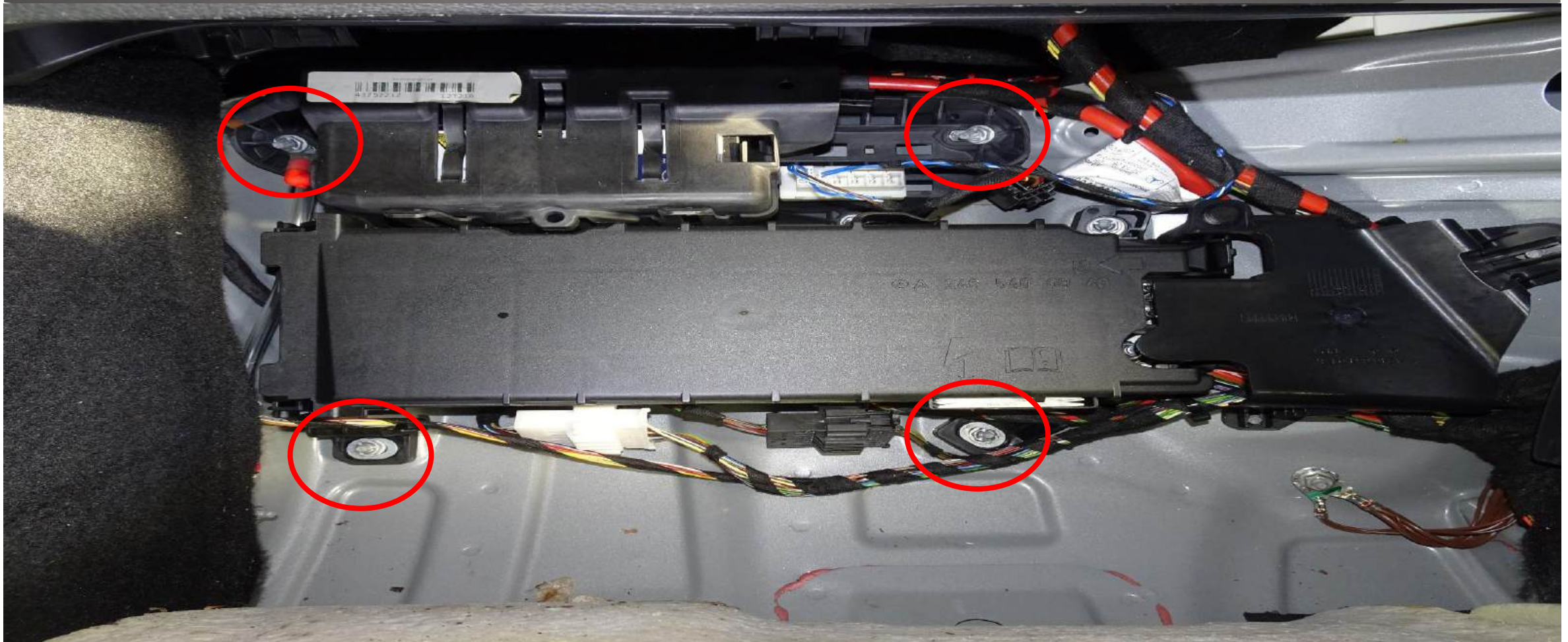

Damit wir die Doppelbedienung wieder einbauen können, müssen Sie folgende Teile mitbringen.
Eventuell fehlende Teile wird in Rechnung gestellt

1 Linker Montagezusätze / Supplementen und zugehörige Teile

2 Umlenkrolle

3 Klemmer

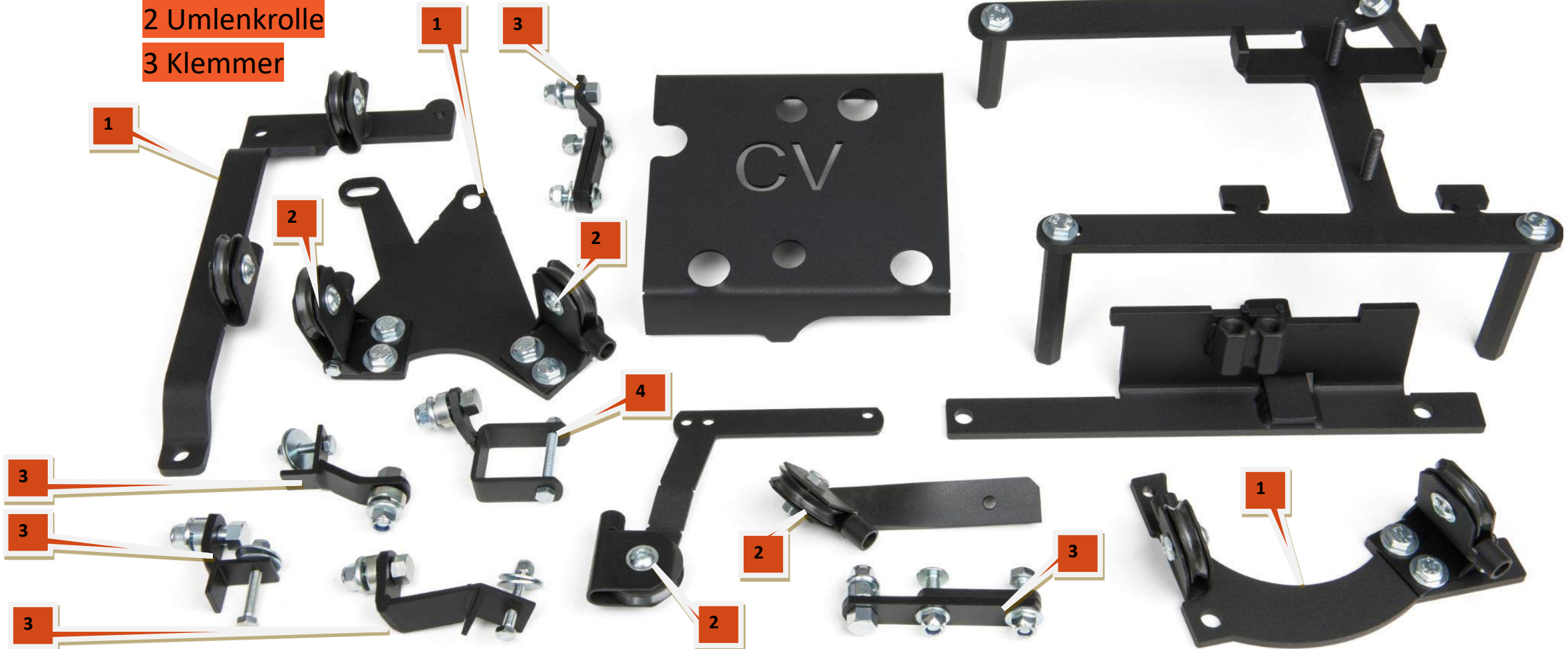

Damit wir die Doppelbedienung wieder einbauen können, müssen Sie folgende Teile mitbringen.
Eventuell fehlende Teile wird in Rechnung gestellt

4 rechte Montagezusätze und zugehörige Teile

5 Doppel bedienung

6 Elektronikteile



Damit wir die Doppelbedienung wieder einbauen können, müssen Sie folgende Teile mitbringen.
Eventuell fehlende Teile wird in Rechnung gestellt

4 rechte Montagezusätze und zugehörige Teile

5 Doppel bedienung

6 Elektronikteile

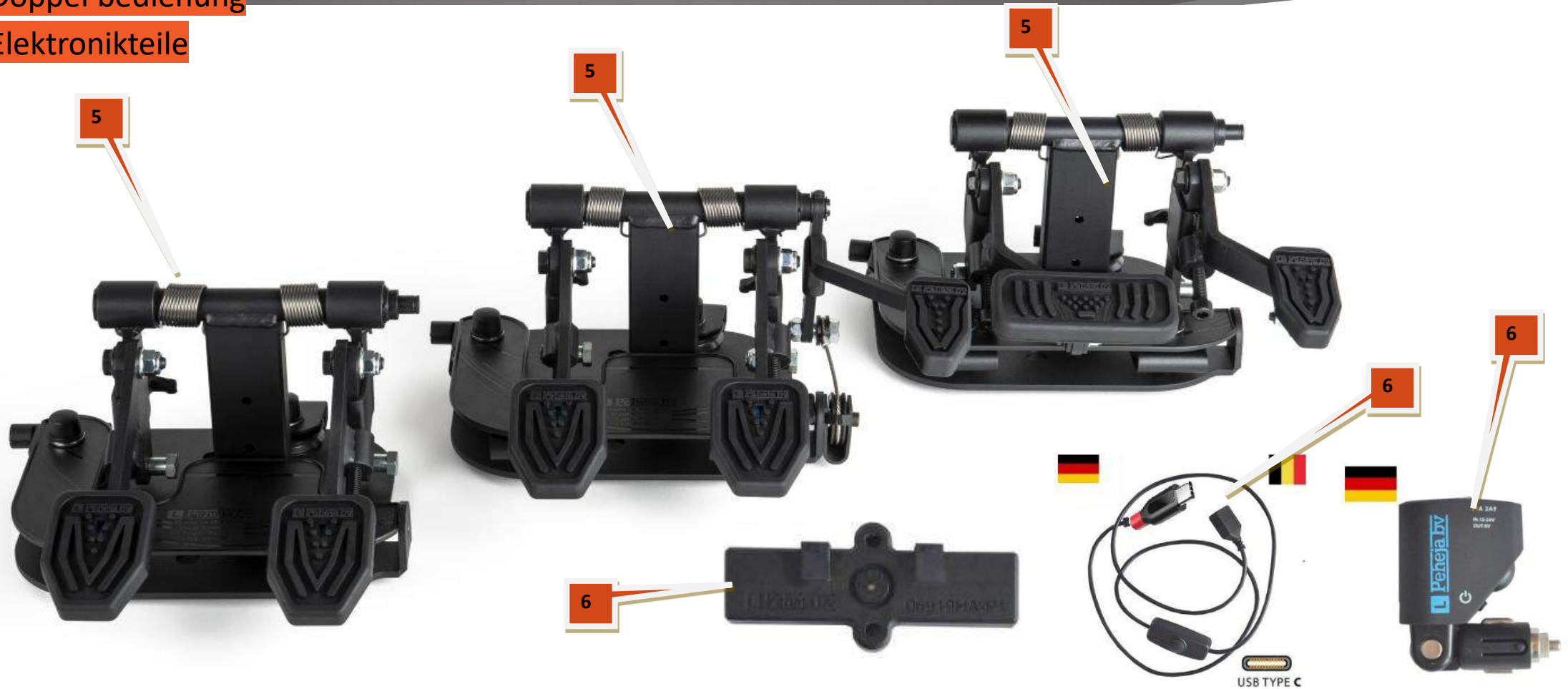

Nehmt alles mit!!

- ▶ Nehmen Sie alle diese Teile mit zu Peter Claassen bv, damit wir sie für die Installation wiederverwenden können. Die Außen- und Innenkabel werden bei einem Überhang immer erneuert.
- ▶ Wenn Sie Fragen haben oder Beratung benötigen, können Sie sich jederzeit an uns wenden. +31 (0)416 33 99 73
- ▶ Wir können die Doppelbedienung auch für Sie ausbauen, Dies kann Ihnen Probleme ersparen. Im Durchschnitt benötigen wir 20 Minuten, um die Doppelbedienung zu entfernen

Text und Erklärung, warum wir keine Produkte mehr installieren.

- ▶ **Es gibt mehrere Gründe, warum Produkte nicht mehr eingebaut werden.**
Die zwischen 1992 und 2008 gelieferten Produkte entsprechen nicht mehr den aktuellen Normen und Anforderungen (Materialqualität, Schweißnähte usw.). Ab dem 30. Dezember 2027 werden wir auch keine Doppelbedienungen des Typs 2008–2018 mehr einbauen.
- ▶ **Tests und Untersuchungen haben gezeigt, dass das Produkt für eine so lange Lebensdauer nicht geeignet ist und dass gefährliche Mängel sowohl auf der Fahrer- als auch auf der Beifahrerseite auftreten können, beispielsweise durch Materialermüdung. Aus diesem Grund wurden die neuen Varianten der Doppelbedienung und deren Ergänzungen in vielerlei Hinsicht modifiziert, um dies zu verhindern.**
- ▶ **Peheja Heusden BV und unsere Einbaupartner müssen die TÜV-Prüfungen, -Anforderungen und -Normen einhalten, um Qualität und Sicherheit zu gewährleisten. Der Grund dafür ist, dass verantwortungsvolles Wirtschaften gemäß niederländischem Recht erforderlich ist (auch wenn das niederländische Gesetz hinsichtlich der Prüfung von Doppelbedienelementen Lücken aufweist). In den übrigen europäischen Ländern ist diese Prüfung obligatorisch. Schließlich handelt es sich um ein sicherheitsrelevantes Produkt. Wir bitten daher um Ihr Verständnis, sollte diese Situation eintreten.**

Der Doppelbedienung typ **2008-2018** wird ab dem **30.12.2027** nicht mehr installiert.



Vorgängermodell Doppelbedienung, Produktionsjahr 2008-
>2018 (Stahl-Abdeckplatte)



Aktuelles Modell Doppelbedienung, Produktionsjahr 2019 bis heute,
Kunststoff-Abdeckplatte



